

# BADABULLE

**FR** Notice d'utilisation

**EN** Instruction manual

**DE** Anleitungen zur benutzung

**NL** Gebruiksaanwijzing

**ES** Instrucciones de uso

**IT** Libretto d'utilizzazione

**PT** Instruções de utilização

**CZ** Uživatel

**AR** تعليمات التشغيل



**Réf. B002106**



[SERVICES@BADABULLE.FR](mailto:SERVICES@BADABULLE.FR)

service consommateur / consumer service

Badabulle • 16 rue Jacqueline Auriot  
Parc Industriel des Gravanches  
63051 CLERMONT-FERRAND Cedex 2 • France

Badabulle est une marque de Babymoov' Group  
Badabulle is a brand of the Babymoov Group  
Badabulle ist eine Marke von Babymoov

[BADABULLE.COM](http://BADABULLE.COM)



**BABYMOOV UK LTD**  
3rd Floor, East Reach House  
East Reach  
Taunton - TA1 3EN  
ENGLAND

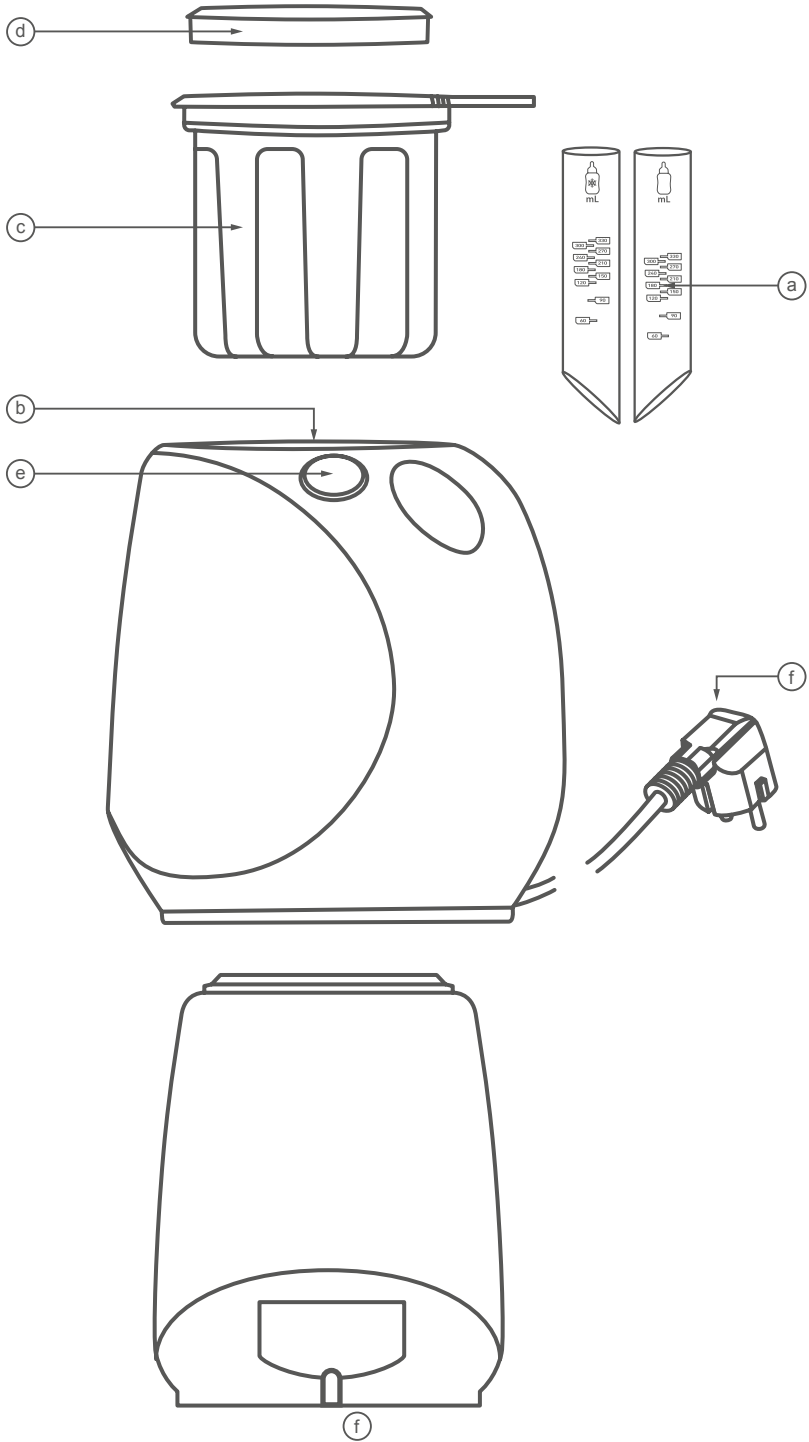



## DESCRIPTION DU PRODUIT

- a - Dosette
- b - Cuve
- c - Panier
- d - Anneau d'adaptation
- e - Bouton Marche
- f - Câble d'alimentation

## CARACTERISTIQUES TECHNIQUES

Alimentation électrique : AC 220-240 V ~ 50 Hz  
Puissance : 300 W

### Vitesse :

- 2 minutes 55 s pour un biberon de 150 ml (usage à domicile - température ambiante).
- 2 minutes 15 s pour un petit pot de 120 ml (usage à domicile - température ambiante).

**Universel :** pour la plupart des biberons et petits pots.

## AVERTISSEMENTS

### LE NON-RESPECT DE CES INSTRUCTIONS PEUT ENTRAÎNER DES BRÛLURES OU DES DÉGÂTS SUR VOTRE PRODUIT.

**Pour une utilisation par des adultes uniquement.**

Lorsque vous utilisez des appareils électriques, vous devez

**TOUJOURS** suivre des précautions de sécurité de base, y compris ce qui suit :

### • LISEZ TOUTES LES INSTRUCTIONS AVANT UTILISATION.

- Lorsqu'il est utilisé, le chauffe-biberon contient de l'eau chaude. Ne déplacez pas l'appareil lorsqu'il est en cours d'utilisation.
- Gardez toujours le chauffe-biberon et son cordon d'alimentation hors de portée des enfants.
- Avant de brancher le chauffe-biberon pour la première utilisation, assurez-vous que la tension est compatible avec votre alimentation électrique en vérifiant les informations gravées sur la base de l'appareil.
- Lorsque l'appareil n'est pas utilisé, et avant de le nettoyer, débranchez-le de la prise murale.
- Branchez l'appareil sur des prises correctement reliées à la terre, pour une utilisation à la maison uniquement. Pour éviter tout choc électrique, n'immergez pas le cordon, la prise ou l'appareil dans l'eau ou dans un autre liquide. Nettoyez l'appareil avec un linge humide uniquement.
- Exercez toujours une surveillance attentive lorsque l'appareil est utilisé par des enfants ou à proximité de ceux-ci. Cet appareil ne doit pas être utilisé par des enfants.
- Cet appareil n'est pas prévu à des fins commerciales. N'utilisez pas cet appareil pour un usage différent de celui prévu.
- Ne laissez pas le câble pendre au bord ou à l'angle d'une table et ne le mettez pas en contact avec une surface chaude.
- Remarque : le préchauffage n'est pas nécessaire ni recommandé.
- Ne versez la quantité recommandée d'eau du robinet dans l'appareil qu'avant de le mettre sous tension. Veillez à ne pas verser trop d'eau avant de mettre l'appareil sous tension.
- Ne placez pas l'appareil près d'un brûleur électrique ou à gaz chaud ou dans un four chaud.
- Un feu peut se déclarer si le chauffe-biberon est couvert ou en contact avec des matériaux inflammables, y compris des rideaux, des draperies, des murs, etc. lorsqu'il est en fonctionnement.
- **Ne placez aucun objet sur le dessus de l'appareil lorsqu'il est en fonctionnement.**
- Ne couvrez pas le chauffe-biberon avec du papier alu. Cela entraînerait une surchauffe de l'appareil. Ne placez pas de matériau inflammable, comme du papier, du carton, du film plastique ou tout autre matériau susceptible de prendre feu ou de fondre, sur ou à proximité du chauffe-biberon.
- Une fois le chauffage terminé, retirez immédiatement le biberon ou le petit pot. Si vous le laissez dans le chauffe-biberon, la température de son contenu continuera à augmenter.

- Veillez à toujours suivre les règles de chauffage pour vous assurer que le contenu ne chauffe pas trop longtemps.
- Utilisez des biberons en plastique approuvés pour l'ébullition ou des biberons/petits pots en verre thermorésistants.
- N'utilisez pas d'appareil avec un cordon ou une prise endommagée ou après un dysfonctionnement ou des dégâts, quels qu'ils soient. Retournez l'appareil au centre de service agréé le plus proche pour qu'il soit examiné, réparé ou modifié.
- Le câble d'alimentation fourni est court afin de réduire les risques de nœuds et éviter que quelqu'un trébuché dessus.
- Les quantités données dans le tableau sont purement informatives ; si vous pensez que le contenu est trop ou pas assez chaud pour votre bébé, n'hésitez pas à réduire ou à augmenter les quantités d'eau. N.B. : le matériau, l'épaisseur du biberon ou la présence d'une base amovible sont autant d'éléments qui peuvent avoir un effet sur la température du biberon.
- **ATTENTION :** pour éviter tout risque de brûlure, vérifiez toujours la température de la nourriture avant de la donner à votre bébé. Dans le cas d'un biberon, secouez-le bien pour mélanger le lait. Versez une goutte à l'intérieur de votre poignet pour en vérifier la température. Dans le cas d'un petit pot, mélangez le contenu et goûtez-le pour vérifier qu'il n'est pas trop chaud.
- Si le câble d'alimentation électrique est endommagé, il doit être remplacé par le fabricant, le service après-vente ou des personnes disposant de qualifications similaires, afin d'éviter tout danger.
- Cet appareil peut être utilisé par des enfants âgés d'au moins 8 ans et par des personnes ayant des capacités physiques, sensorielles ou mentales réduites ou dénuées d'expérience ou de connaissance, s'ils (si elles) sont correctement surveillé(e)s ou si des instructions relatives à l'utilisation de l'appareil en toute sécurité leur ont été données et si les risques encourus ont été appréhendés. Les enfants ne doivent pas jouer avec l'appareil. Le nettoyage et l'entretien par l'utilisateur ne doivent pas être effectués par des enfants sans surveillance.
- Surveillez les enfants afin de vous assurer qu'ils ne jouent pas avec l'appareil.
- Les déchets d'équipements électriques et électroniques doivent être mis au rebut conformément à la collecte sélective. Ne jetez pas d'équipement électrique et électronique avec des déchets ménagers non triés ; rendez-vous dans un point de collecte sélective.





Ce marquage indique que ce produit ne doit pas être mis au rebut avec les autres déchets ménagers au sein de l'Union Européenne.

# VEUILLEZ SUIVRE CES CONSIGNES DE SÉCURITÉ

- Ne laissez jamais votre enfant sans surveillance lorsque l'appareil est en fonctionnement.
- Vérifiez que votre tension d'alimentation électrique est compatible avec l'appareil (voir les informations au-dessous de l'appareil).
- Utilisez cet appareil uniquement pour réchauffer des biberons et des petits pots pour bébé. Toute autre utilisation pourrait se révéler dangereuse.
- N'allumez jamais l'appareil avant d'y avoir versé une quantité d'eau suffisante.
- N'ajoutez jamais de produit d'aucune sorte (eau salée, médicament, détergents) à l'eau, afin de ne pas endommager l'appareil.
- N'utilisez jamais le chauffe-biberon dans un environnement humide et ne le placez pas directement sous le robinet. N'immergez jamais l'appareil dans l'eau ou dans un autre liquide.
- Ne laissez jamais l'appareil à proximité d'une source de chaleur comme un radiateur ou les rayons du soleil
- Utilisez toujours le chauffe-biberon sur une surface totalement plane et sèche, **hors de la portée des enfants**.
- N'utilisez pas le chauffe-biberon à l'extérieur.
- Utilisez toujours le panier pour réchauffer les petits pots si vous ne voulez pas endommager l'appareil.
- Ne laissez pas le biberon ou le petit pot chauffer trop longtemps ; cela peut entraîner l'apparition de microbes dans le lait ou dans la nourriture.
- Les biberons sont très chauds lorsqu'ils sortent du chauffe-biberon. Prenez garde lorsque vous les en retirez.
- Ne déplacez pas l'appareil lorsqu'il est en fonctionnement ou qu'il contient de l'eau chaude.
- Pendant le processus de chauffe, l'appareil peut devenir très chaud. Ne touchez jamais autre chose que le bouton Marche.
- Laissez refroidir le chauffe-biberon pendant environ 15 minutes avant de l'utiliser à nouveau. Ne touchez jamais l'intérieur du réservoir lorsque l'appareil est en fonctionnement ou juste après utilisation.
- Débranchez toujours l'appareil avant de le nettoyer ou de le remplir, ainsi qu'après chaque utilisation.
- Ne laissez pas le câble d'alimentation au bord d'une table ou d'une surface de travail. Ne le placez pas sur une surface chaude. Ne laissez pas le câble d'alimentation pendre à portée d'un enfant.
- Pour des raisons de sécurité, utilisez uniquement des accessoires et des pièces de rechange Badabulle et ne démontez jamais l'appareil.
- N'utilisez pas votre appareil s'il ne fonctionne pas correctement ou s'il est endommagé. Dans ce cas, contactez le service après-vente Badabulle.

## CONSIGNES D'UTILISATION

Placez le chauffe-biberon sur une surface plane et stable. Veillez à ce que le câble d'alimentation du chauffe-biberon soit hors de portée des enfants. Branchez le câble d'alimentation sur une prise de courant.

1. Branchez le câble d'alimentation sur une prise de courant.
2. Remplissez la dosette (a) d'eau en fonction de la taille du biberon que vous voulez faire chauffer. Si le liquide que vous voulez réchauffer est à température ambiante, référez-vous au côté de la dosette présentant le pictogramme . Si le liquide que vous voulez réchauffer sort du frigo, référez-vous au côté de la dosette présentant le pictogramme . Par exemple : si vous voulez réchauffer un biberon de lait de 150 ml sortant du frigo, choisissez la position suivante sur la dosette : Versez ensuite l'eau dans la cuve (b).
3. Placez le biberon dans la cuve (b) du chauffe-biberon. Il n'y a pas besoin d'utiliser le panier (c).
4. Si vous utilisez un biberon standard/petit, placez l'anneau d'adaptation (d) autour du biberon pour mieux réchauffer le contenu.

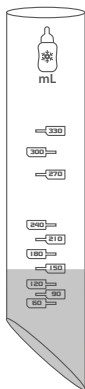









ATTENTION : L'anneau d'adaptation ne s'utilise qu'avec les biberons standards et ne s'utilise pas avec les biberons cols larges. L'utilisation ou la non-utilisation de l'anneau peut faire énormément varier les températures.

5. Pour faire chauffer un petit pot, placez-le dans le panier (c), puis dans la cuve (b). Utilisez l'anneau d'adaptation si la taille du petit pot le permet.
6. Appuyez sur le bouton Marche (e) pour démarrer le cycle de chauffe. Le bouton Marche (e) devient rouge pour indiquer que le cycle de chauffe est en cours. ATTENTION ! La vapeur produite lors du cycle de chauffe est extrêmement chaude. Ne touchez pas l'appareil lorsqu'il est en fonctionnement.
7. Le chauffe-biberon s'arrête automatiquement lorsque le cycle de chauffe est terminé. Le bouton Marche (e) s'éteint pour vous indiquer que le biberon est prêt.
8. Retirez immédiatement le biberon ou le petit pot avec une paire de pinces ou un torchon, car ils sont très chauds. Pour éviter tout risque de brûlure, vérifiez toujours la température de la nourriture avant de la donner à votre bébé. Dans le cas d'un biberon, secouez-le bien pour mélanger le lait. Versez une goutte à l'intérieur de votre poignet pour en vérifier la température. Pour un petit pot, mélangez-en le contenu et goûtez-le pour vérifier qu'il n'est pas trop chaud.

Les quantités d'eau à mettre dans la dosette indiquées ci-dessous ont été testées avec une eau à température ambiante (20 °C), au printemps. Temps donné à titre indicatif. Selon le matériau ou le format de votre biberon, il se peut que les températures obtenues varient. Si vous trouvez que la température obtenue est trop ou pas assez chaude, augmentez ou diminuez très légèrement les quantités d'eau pour la dosette des tableaux ci-dessous.

ATTENTION : l'utilisation de l'anneau d'adaptation augmente l'efficacité du chauffe-biberon. Lorsque vous l'utilisez, réduire la quantité d'eau à verser dans la dosette. Le temps de chauffe sera également réduit.

BIBERON	Pour un biberon à température ambiante (20 °C) 		Pour un biberon sortant du frigo (4 °C) 	
	Graduation correspondante pour la quantité d'eau (ml) à verser dans la dosette	Temps de chauffe 	Graduation correspondante pour la quantité d'eau (ml) à verser dans la dosette	Temps de chauffe 
60 ml	60 ml (= 6 ml)	1'36	60 ml (= 9 ml)	2'38
90 ml	90 ml (= 8 ml)	2'02	90 ml (= 11 ml)	3'00
120 ml	120 ml (= 10 ml)	2'25	120 ml (= 12 ml)	3'30
150 ml	150 ml (= 11 ml)	2'55	150 ml (= 13 ml)	3'40
180 ml	180 ml (= 11,5 ml)	3'02	180 ml (= 13,5 ml)	4'22
210 ml	210 ml (= 12 ml)	3'13	210 ml (= 14 ml)	4'50
240 ml	240 ml (= 12,5 ml)	3'23	240 ml (= 14,5 ml)	5'07
270 ml	270 ml (= 13 ml)	3'34	270 ml (= 15 ml)	5'22
300 ml	300 ml (= 13,5 ml)	3'45	300 ml (= 16 ml)	5'36
330 ml	330 ml (= 14 ml)	3'50	330 ml (= 17 ml)	5'42

PETIT POT	Pour un petit pot à température ambiante (20 °C) 		Pour un petit pot sortant du frigo (4 °C) 	
	Graduation correspondante pour la quantité d'eau (ml) à verser dans la dosette	Temps de chauffe 	Graduation correspondante pour la quantité d'eau (ml) à verser dans la dosette	Temps de chauffe 
120 g	90 ml (= 8 ml)	2'15	330 ml (= 17 ml)	4'20
200 g	120 ml (= 10 ml)	2'55	60 ml + 60 ml (= 9 ml + 9 ml = 18 ml)	5'10

EXEMPLE : 60 ml + 60 ml signifie qu'il faut :

- 1/ Remplir la dosette jusqu'à la graduation 60 ml et la verser dans la cuve
- 2/ Puis remplir à nouveau la dosette jusqu'à la graduation 60 ml et la verser dans la cuve.

## ENTRETIEN

### Nettoyage :

- Attendez que le chauffe-biberon ait refroidi avant de le nettoyer
- Débranchez toujours l'appareil avant de le nettoyer
- N'immergez jamais l'appareil dans l'eau, et ne le remplissez pas complètement d'eau
- N'utilisez jamais de détergents pour nettoyer l'appareil
- Utilisez un linge légèrement humide pour en nettoyer l'intérieur et l'extérieur
- L'anneau d'adaptation, la dosette et le panier pour petits pots peuvent être passés au lave-vaisselle

### Détartrage :

N'utilisez pas de produits de détartrage. En fonction de la dureté de l'eau utilisée, une couche de tartre peut se former après un certain temps dans le réservoir (b). Pour que le chauffe-biberon fonctionne convenablement, le réservoir doit être régulièrement détartré. Procédez comme suit : mélangez 100 ml d'eau chaude avec 100 ml de vinaigre blanc et versez le tout dans le réservoir (b). Laissez agir pendant 30 minutes, puis videz l'appareil. Utilisez ensuite un linge humide pour le nettoyer.

## RÉSOLUTION DES PROBLÈMES

### Le chauffe-biberon ne chauffe pas :

- Vérifiez que le bouton Marche est bien enclenché
- Vérifiez que l'appareil est branché correctement
- Vérifiez que le réservoir n'est pas trop entartré et détartrez-le si nécessaire

### Les cycles de chauffe sont trop longs ou trop courts :

Vous utilisez trop ou pas assez d'eau. Adaptez la quantité d'eau en fonction de la température que vous souhaitez :

- Plus d'eau = plus chaud
- Moins d'eau = moins chaud

## DEVICE DESCRIPTION

- a - Measuring cup
- b - Warming tank
- c - Designated basket
- d - Adaptor ring
- e - On button
- f - Power cable

## TECHNICAL CHARACTERISTICS

Power input : AC 220-240V ~ 50 Hz  
Wattage : 300 W

### Fast:

- 2 minutes 55 sec for a 150 ml bottle (home use - room temperature).
- 2 minutes 15 sec for a 120 ml food jar (home use - room temperature).

**Universal:** for most type of baby bottle and jar.

## WARNINGS

### FAILURE TO FOLLOW THESE INSTRUCTIONS MAY CAUSE SCALDING OR DAMAGE TO YOUR PRODUCT.

**Intended for use by adults only.**

When using electrical appliances, basic safety precautions should

**ALWAYS** be followed including the following:

#### • READ ALL INSTRUCTIONS BEFORE USING.

- When in use, the warmer contains hot water. Do not move the appliance when it is in use.
- Always keep the warmer and its power cord out of reach of children.
- Before plugging in the warmer for the first time use, make sure the voltage is compatible with your electricity supply by checking the rating info which engraved on the base of the device.
- When the device is not in use and before cleaning, unplug it from the wall outlet.
- Connect the appliance to properly grounded outlets only when in home use. To protect against electric shock, do not immerse the cord, plug or appliance in water or any liquid. Clean the device with damp cloth only.
- Close supervision is always necessary when the appliance is used by or near children. This appliance is not for use by children.
- This device does not intend for commercial purpose. Do not use this appliance for other than its intended use.
- Do not let the cord hang over edge of table or corner or touch a hot surface.
- Please note - preheating is not necessary or recommended.
- Pour suggested quantity of tap water into the device only before switching the device on. On the other hand, do not pour out excess water before switch on the appliance.
- Do not place the appliance near a hot gas or electric burner or in a heated oven.
- A fire may occurs if the Warmer is covered or touching flammable materials, including curtains, draperies, walls, etc, when in operation. **Do not place any objects on the top of the appliance when in operation.**
- Do not cover the Warmer with metal foil. This will cause overheating of the appliance. Do not place any flammable materials on or close to the warmer, such as paper, cardboard or plastic film or any material that can be set afire or melted.
- When the warming finished, remove the bottle or food jar immediately. If left in the warmer, the temperature of the feed will continues to increase.
- Make sure that the heating guidelines are always being followed to ensure that food is not heated for too long.

- Use approved plastic bottles for boiling or glass thermo-resistance bottles / containers with this appliance.
- Do not operate any appliance with a damaged cord or plug or after the appliance malfunctions, or has been damaged in any manner. Return appliance to the nearest authorized service facility for examination, repair or adjustment.
- A short power cord is provided to reduce the risks resulting from becoming entangled in or tripping over a longer cord.
- The quantities given in the table are an indication only; if you think the result is too hot or not hot enough for your baby, don't hesitate to reduce or increase the quantities of water. N.B.: the material and the thickness of the bottle and the presence of a detachable base are elements that can affect the bottle's temperature.
- **ATTENTION:** to eliminate the risk of burns, always check the temperature of the food before giving it to your baby. For a bottle, shake it well to mix the milk. Pour a drop onto the inside of your wrist to check its temperature. For a jar, mix the contents and try it in order to check it is not too hot.
- If the power supply cable gets damaged it must be replaced by the manufacturer, the after-sales service or people with similar qualifications, in order to avoid any risk of danger.
- This appliance is not intended for use by persons (including children) with impaired physical, mental, or sensory abilities, or by persons lacking in experience or knowledge, unless the person responsible for their safety has supervised and instructed them in the use of this appliance.
- This appliance can be used by children aged from 8 years and above if they have been given supervision or instruction concerning use of the appliance in a safe way and understand the hazards involved. Cleaning and user maintenance shall not be made by children unless they are aged from 8 years and above and supervised. Keep the appliance and its cord out of reach of children aged less than 8 years
- Children should be supervised to ensure that they do not play with the appliance.
- Waste Electrical and Electronic Equipment should be disposed of by selective collection. Do not throw electrical and electronic equipment away with un-sorted household waste, but dispose of it at a selective collection point.





This marking indicates that this product should not be disposed with other household wastes throughout the EU.

## PLEASE COMPLY WITH THESE SAFETY INSTRUCTIONS

- Never leave your child without supervision while the appliance is working.
- Check that your electrical power supply voltage is compatible with the appliance (see the details indicated beneath the appliance).
- Use this appliance solely to heat baby bottles and jars. Any other use might prove dangerous.
- Never switch on the appliance before pouring in a suggested quantity of water.
- Never add any product of any kind (salt water, medication, detergents) to the water: this will damage the appliance.
- Never use the bottle warmer in damp surroundings and do not place directly under the tap. Never immerse the appliance in water or any other liquid.
- Never leave the appliance close to any source of heat such as radiators, sunny windows, etc.
- Always use the bottle warmer on a completely flat and dry surface, **out of the reach of children**.
- Do not use the bottle warmer out of doors.
- Always use the basket to heat jars, because failure to do so could damage the appliance.
- Don't leave the bottle or jar to heat too long, this could encourage the development of germs in the milk or food.
- The bottles will be very hot when they come out of the warmer. Take care when removing them.
- Do not move the appliance while it is in operation or if it contains hot water.
- During the heating process the appliance can get very hot. Never touch anything other than the «On» button.
- Leave the bottle warmer to cool for about 15 minutes before using it again. Never touch the inside of the tank while the appliance is in use, or immediately after use.
- Always unplug the appliance before cleaning or filling and after each use.
- Do not leave the power cable at the edge of a table or work surface. Do not place it on a hot surface. Do not leave the power cable dangling where a child could reach it.
- In the interests of safety, only use Badabulle accessories and spare parts and never dismantle the appliance.
- Avoid using your appliance if it is not working properly or if it is damaged. If this happens, contact the Badabulle aftersales service.

## OPERATING INSTRUCTIONS

Put the bottle-warmer on a flat and steady surface. Make sure the bottle-warmer's power cable is out of the reach of children. Plug the power cable into a power outlet.

1. Plug the power cable into a power outlet.
2. Fill up the measuring cup (a) with water by referring to the size of bottle you want to warm. If the liquid you want to warm is at the room temperature, please refer to the side of water measurement with the  pictogram. If the liquid you want to warm come from the fridge, please refer to the side of the water measurement with the following pictogram : if you want to warm up a baby bottle of 150ml of milk- from the fridge, please chose the following position on the measuring cup:

Then pour the water into the warming tank (b)

3. Put the baby bottle in the bottle-warmer's warming tank (b). It is no need to use the basket (c).
4. If using a standard/small baby bottle, place the adapter ring (d) around the bottle to better warm up the contents.

**WARNING:** The adaptor ring is used only with standard bottles and not with wide-mouth bottles.

The temperature can vary a great deal depending on whether or not you use the adaptor ring.

The amounts of water indicated below were tested with water at room temperature (20° C) in the spring. Time given for guidance only. Temperatures may vary depending on your bottle's material and format. If you find that the temperature is too warm or cool, slightly increase or decrease the quantity of water in the doser.

**ATTENTION:** the use of the adaptor ring boosts the bottle warmer's efficiency. When you use it, reduce the quantity of water to be poured into the measure. The heating time is to be reduced.

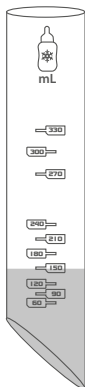

5. To warm up a jar, place it in the designated basket (c) and then in the warming tank (b). Use the steaming ring (d) if the food jar is little in content.





6. Press the ON button (e) to start the heating cycle. The On button (e) will turn red, which means that the heating cycle is in progress.





**CAUTION!** The steam that comes out during the heating cycle is very hot. Do not put your hands over the device or touch it when it is in use.

7. The bottle-warmer stops automatically when the heating cycle is over. At the same time, the On button (e) will not be lit up, which means that the bottle is ready.

8. Take out the bottle or jar straight away with a pair of tongs or a cloth as they are hot.

To avoid the risk of burns, always check the temperature of the food before giving it to your baby. If you are using a baby bottle, shake it well to mix the milk. Pour a drop onto the inside of your wrist to check how warm it is. If you are using a jar, mix the contents and taste it to make sure it is not too hot.

BOTTLE	For bottle content in room temperature (20 °C) 		For bottle content in fridge temperature (4 °C) 	
	Mark corresponding to the amount of water (ml) to pour into the measuring device	Heating time 	Mark corresponding to the amount of water (ml) to pour into the measuring device	Heating time 
60 ml	60 ml (= 6 ml)	1'36	60 ml (= 9 ml)	2'38
90 ml	90 ml (= 8 ml)	2'02	90 ml (= 11 ml)	3'00
120 ml	120 ml (= 10 ml)	2'25	120 ml (= 12 ml)	3'30
150 ml	150 ml (= 11 ml)	2'55	150 ml (= 13 ml)	3'40
180 ml	180 ml (= 11,5 ml)	3'02	180 ml (= 13,5 ml)	4'22
210 ml	210 ml (= 12 ml)	3'13	210 ml (= 14 ml)	4'50
240 ml	240 ml (= 12,5 ml)	3'23	240 ml (= 14,5 ml)	5'07
270 ml	270 ml (= 13 ml)	3'34	270 ml (= 15 ml)	5'22
300 ml	300 ml (= 13,5 ml)	3'45	300 ml (= 16 ml)	5'36
330 ml	330 ml (= 14 ml)	3'50	330 ml (= 17 ml)	5'42

BABY JAR	For bottle content in room temperature (20 °C) 		For bottle content in fridge temperature (4 °C) 	
	Mark corresponding to the amount of water (ml) to pour into the measuring device	Heating time 	Mark corresponding to the amount of water (ml) to pour into the measuring device	Heating time 
120 g	90 ml (= 8 ml)	2'15	330 ml (= 17 ml)	4'20
200 g	120 ml (= 10 ml)	2'55	60 ml + 60 ml (= 9 ml + 9 ml = 18 ml)	5'10

EXAMPLE: 60 ml + 60 ml means:

- 1/ Fill the measure up to the graduation 60 ml and pour it into the tank
- 2/ Fill the measure up again to the graduation 60 ml and pour it into the tank

## MAINTENANCE

### Cleaning:

- Wait until the bottle warmer is cold before cleaning it
- Always unplug the appliance before cleaning it
- Never submerge the appliance in water, and don't fill it right up with water
- Never use detergents to clean the appliance
- Use a slightly damp cloth to clean the inside and outside
- Adaptor ring, measure and baskets for jars can be washed in the dishwasher

### De-scaling:

Do not use any de-scaling products. Depending on the quality of water used and after a certain period of time, a layer of scale may build up in the tank (b). In order for the sterilizer to work properly, the tank needs to be de-scaled regularly. Proceed as follows: Mix 100 ml hot water with 100 ml white vinegar and pour it all into the tank (b). Leave to act for 30 minutes then empty the appliance. Then use a damp cloth to clean it.

## TROUBLESHOOTING

### The bottle warmer doesn't heat up:

- Check the «On» button to make sure it is properly switched on
- Check that the appliance is properly plugged in
- Check that there is not too much scale in the tank, and de-scale if necessary

### The warming cycles are too short or too long:

Too much or too little water used. Adjust the quantity of water according to the temperature you want:

- More water = hotter
- Less water = cooler





# WICHTIG! BEDIENUNGSANLEITUNG AUFMERKSAM DURCHLESEN UND ZUMSPÄTEREN NACHSCHLAGEN AUFBEWAHREN.

## PRODUKTBESCHREIBUNG

- a - Messbecher
- b - Heizbehälter
- c - Spezieller Korb
- d - Adapterring
- e - EIN-Taste
- f - Stromkabel

## TECHNISCHE DATEN

Spannungsversorgung: AC 220-240 V ~ 50 Hz  
Leistung: 300 W

### Zeitbedarf:

- 2 Minuten 55 s für ein 150 ml Fläschchen (Hausgebrauch - Raumtemperatur).
- 2 Minuten 15 s für ein 120 ml Gläschen (Hausgebrauch - Raumtemperatur).

**Universell:** für die meisten Fläschchentypen.

## WARNHINWEISE

### DIE NICHTBEACHTUNG DIESER ANWEISUNGEN KANN VERBRÜHUNGEN ODER BESCHÄDIGUNGEN AM GERÄT VERURSACHEN.

Nur für den Gebrauch durch Erwachsene vorgesehen.

Beim Gebrauch von Elektrogeräten sollten die folgenden grundlegenden Sicherheitsvorschriften **IMMER** eingehalten werden:

#### • ALLE ANWEISUNGEN VOR DEM GEBRAUCH ZUR KENNNTNIS NEHMEN.

- Während des Gebrauchs enthält der Wärmer heißes Wasser. Das Gerät nicht während des Betriebs transportieren.
- Den Wärmer samt Stromkabel immer außer Reichweite von Kindern halten.
- Vor dem ersten Anschluss des Wärmers sicherstellen, dass die auf der Unterseite des Geräts eingestanzte Spannung mit Ihrer Netzspannung übereinstimmt.
- Bei Nichtbenutzung des Geräts und vor dem Reinigen immer den Stecker aus der Wandsteckdose ziehen.
- Das Gerät für den Hausgebrauch nur an sachgemäß geerdete Steckdosen anschließen. Zum Schutz vor Stromschlägen, Kabel, Stecker oder Gerät nie in Wasser oder andere Flüssigkeiten tauchen. Das Gerät ausschließlich mit einem feuchten Lappen reinigen.
- Bei einem Betrieb durch oder in Anwesenheit von Kindern ist immer erhöhte Aufmerksamkeit erforderlich. Das Gerät ist nicht für einen Gebrauch durch Kinder vorgesehen.
- Das Gerät ist nicht für einen gewerblichen Einsatz vorgesehen. Das Gerät nur für den vorgesehenen Gebrauch benutzen.
- Das Stromkabel nicht über Tischkanten hängen und keine heißen Oberflächen berühren lassen.
- Bitte beachten: Ein Vorheizen ist weder erforderlich noch empfehlenswert.
- Die angegebene Menge Leitungswasser kurz vor dem Einschalten in das Gerät geben. Überschüssiges Wasser jedoch nicht vor dem Einschalten des Geräts ausgießen.
- Das Gerät nicht in der Nähe einer Gas- oder Elektroplatte platzieren und nicht in einen warmen Ofen stellen.
- Feuergefahr, falls der Wärmer während des Betriebs entflammbare Materialien wie Vorhänge, Bettzeug, Wände usw. berührt oder von solchen bedeckt wird. **Während des Betriebs keine Gegenstände auf die Oberseite des Geräts stellen.**
- Den Wärmer nicht mit Metallfolie bedecken. Dies führt zur Überhitzung des Geräts. Keine entflammbaren Materialien wie Papier, Pappe und Plastikfolie oder Materialien, die Feuer fangen oder schmelzen können, auf oder in die Nähe des Wärmers stellen.
- Nach Beendigung der Erwärmvorgangs das Fläschchen oder Döschen sofort entnehmen. Anderenfalls steigt die Temperatur der Nahrung im Wärmer weiter an.
- Sicherstellen, dass die Anweisungen für das Erwärmen immer befolgt werden, damit die Nahrung nicht zu lange erwärmt wird.
- Zum Kochen geeignete Plastikflaschen oder wärmebeständige Glasflaschen/Behälter für dieses Gerät benutzen.
- Das Gerät nicht mit beschädigtem Stromkabel oder Stecker bzw. nach Fehlfunktionen und bei Beschädigungen aller Art benutzen. Das Gerät zur Untersuchung, Reparatur oder Einstellung in das nächstgelegene Kundendienstcenter bringen.
- Das kurze Stromkabel soll die Gefahr eines Verstrickens oder Stolperns über ein längeres Stromkabel vermeiden.
- Die Mengenangaben der Tabelle dienen allein zur Information. Wenn Sie den Eindruck haben, dass der Inhalt für Baby zu oder nicht ausreichend heiß ist, jederzeit die Wassermenge verringern oder erhöhen. Hinweis: Material und Stärke des Fläschchens sowie das Vorhandensein eines abnehmbaren Sockels sind Faktoren, die einen Einfluss auf die Temperatur des Fläschchens haben.
- **ACHTUNG:** Um jegliches Risiko von Verbrennungen zu vermeiden, immer vor dem Verfüttern an Baby die Temperatur der Nahrung prüfen. Fläschchen immer schütteln, um die Milch gut zu durchmischen. Einen Tropfen auf die innere Handfläche geben, um die Temperatur zu kontrollieren. Den Inhalt von Gläschen verrühren und probieren, ob er nicht zu heiß ist.
- Wenn das Stromkabel beschädigt ist, muss es vom Hersteller, seinem Kundendienst oder einer ähnlich ausgebildeten Fachkraft ersetzt werden, um jegliche Gefahr zu vermeiden.
- Das Gerät darf nicht durch körperlich, sensorisch oder geistig behinderte Personen (einschließlich Kinder) sowie durch Personen ohne ausreichende Erfahrung oder Wissen benutzt werden, es sei denn sie werden von einem verantwortlichen Betreuer beaufsichtigt und wurden auf den sicheren Einsatz des Geräts eingewiesen.
- Das Gerät kann von Kindern ab 8 Jahren benutzt werden, wenn diese angemessen von einem Erwachsenen beaufsichtigt werden oder sie auf den sicheren Einsatz des Geräts eingewiesen und die damit verbundenen Gefahren verstanden wurden. Reinigung und Wartung dürfen auch nicht unter Aufsicht eines Erwachsenen durch Kinder unter 8 Jahren erfolgen. Gerät und Stromkabel außer Reichweite von Kindern unter 8 Jahren halten.
- Kinder beaufsichtigen, damit sie nicht mit dem Gerät spielen.
- Elektrische und elektronische Altgeräte müssen im Rahmen einer Mülltrennung entsorgt werden. Keine elektrischen oder

elektronischen Geräte mit dem ungetrennten Hausmüll entsorgen, sondern an einer Sammelstelle abgeben.



Dieses Zeichen weist darauf hin, dass das Produkt innerhalb der Europäischen Union nicht in den Hausmüll gegeben werden darf.

## BITTE DIE SICHERHEITSHINWEISE BEFOLGEN!

- Kinder nie bei eingeschaltetem Gerät unbeaufsichtigt lassen.
- Überprüfen, ob Ihre Spannungsversorgung mit dem Gerät vereinbar ist (siehe die entsprechenden Angaben auf der Unterseite des Geräts).
- Das Gerät nur zum Erwärmen von Fläschchen und Gläschen für Babys verwenden. Alle anderen Verwendungen können gefährlich sein.
- Das Gerät nie einschalten, bevor eine ausreichende Wassermenge eingefüllt ist.
- Keine Mittel (Salzwasser, Medikamente, Reinigungsprodukte) dem Wasser hinzusetzen, diese können das Gerät beschädigen.
- Den Fläschchenwärmer nicht in feuchten Umgebungen benutzen und nicht direkt unter den Wasserhahn halten. Das Gerät nie in Wasser oder eine andere Flüssigkeit tauchen.
- Das Gerät nie in der Nähe einer Wärmequelle wie einem Heizkörper oder unter direkter Sonneneinstrahlung belassen.
- Den Fläschchenwärmer immer **außer Reichweite von Kindern** auf einer völlig glatten, trockenen Oberfläche benutzen.
- Den Fläschchenwärmer nicht im Freien benutzen.
- Immer die Körbe zum Erwärmen der Gläschen benutzen, um das Gerät nicht zu beschädigen.
- Das Fläschchen oder Gläschen nicht zu lange wärmen, es können sich Mikroben in der Milch oder der Nahrung bilden.
- aus dem Fläschchenwärmer genommen werden. Vorsichtig anfassen!
- Das Gerät während des Betriebs oder wenn es heißes Wasser enthält nicht transportieren.
- Während des Aufwärmprozesses kann das Gerät sehr heiß werden. Nur die EIN-Taste berühren.
- Den Fläschchenwärmer vor einem erneuten Einsatz 15 Minuten abkühlen lassen. Nie das Innere des Vorratsbehälters während oder kurz nach dem Betrieb berühren.
- Vor der Reinigung des Geräts, vor dem Befüllen und nach jedem Einsatz immer den Netzstecker ziehen.
- Das Stromkabel nie über den Rand eines Tisches oder einer Arbeitsplatte hängen lassen. Es nicht auf eine heiße Oberfläche legen. Das Stromkabel außer Reichweite von Kindern halten.
- Aus Sicherheitsgründen nur Zubehör und Ersatzteile von Badabulle benutzen und das Gerät nie auseinanderbauen.
- Das Gerät nie im Fall von Funktionsstörungen oder Beschädigungen benutzen. In einem solchen Fall den Badabulle-Kundendienst einschalten.

## GEBRAUCHSHINWEISE

Den Fläschchenwärmer auf eine glatte, stabile Oberfläche stellen. Darauf achten, dass das Stromkabel des Fläschchenwärmers sich außer Reichweite von Kindern befindet. Das Stromkabel an eine Netzsteckdose anschließen.

1. Das Stromkabel an eine Netzsteckdose anschließen.
2. Den Messbecher (a) abhängig von der Größe des zu erwärmenden Fläschchens mit Wasser befüllen. Wenn sich die zu erwärmende Flüssigkeit auf Raumtemperatur befindet, siehe die Seite des Messbechers mit dem Piktogramm . Wenn die zu erwärmende Flüssigkeit aus dem Kühlschrank kommt, siehe die Seite des Messbechers mit dem Piktogramm . Beispiel: Sie wollen ein 150 ml Milchfläschchen aus dem Kühlschrank erwärmen. Folgende Markierung des Messbechers beachten: Anschließend Wasser in den Heizbehälter (b) geben.
3. Das Fläschchen in den Heizbehälter (b) des Fläschchenwärmers setzen. Die Verwendung von Korb (c) ist nicht erforderlich.
4. Bei einem herkömmlichen/kleinen Fläschchen, den

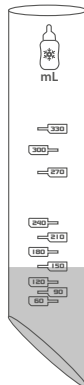





Adapterring (d) um das Fläschchen legen, um den Inhalt besser zu erwärmen.

- ACHTUNG: Der Grosenanpassungsring ist nur für Standardflaschen, nicht für Flaschen mit breitem Flaschenhals gedacht. Der Einsatz des Rings kann zu enormen Temperaturunterschieden führen.
5. Gläschen zum Erwärmen in den dazu vorgesehenen Korb (c) und diesen in den Heizbehälter (b) legen. Den Einstellring benutzen, wenn die Größe des Gläschens dies zulässt.
  6. Die EIN-Taste (e) drücken, um den Heizzyklus zu starten. Die EIN-Taste (e) wird zum Zeichen eines laufenden Heizzyklus rot. ACHTUNG! Der während des Heizzyklus entstehende Dampf ist extrem heiß. Das Gerät während des Betriebs nicht anfassen.
  7. Der Fläschchenwärmer schaltet am Ende des Heizzyklus automatisch ab. Die EIN-Taste (e) erlischt als Zeichen, dass das Fläschchen fertig ist.
  8. Das Fläschchen oder Gläschen sofort entnehmen, aber nur mit einem Greifer oder einem Lappen, da es sehr heiß ist. Um jegliches Risiko von Verbrennungen zu vermeiden, immer vor dem Verfüttern an Baby die Temperatur der Nahrung prüfen. Fläschchen immer schütteln, um die Milch gut zu durchmischen. Einen Tropfen auf die innere Handfläche geben, um die Temperatur zu kontrollieren. Bei Gläschen, den Inhalt verrühren und probieren, ob er nicht zu heiß ist.

Die nachstehenden, in den Dosierer zu füllenden Wassermengen wurden mit Wasser bei Umgebungstemperatur im getestet (20 °C). Zeitangabe als Richtwert. Möglicherweise ändert sich die erreichte Temperatur je nach Werkstoff und Form des Fläschchens. Wenn Ihnen die erreichte Temperatur zu hoch oder nicht hoch genug ist, die nachstehend angegebenen Wassermengen des Dosierers ganz leicht erhöhen oder verringern.

**ACHTUNG:** Die Verwendung des Einstellrings erhöht die Wirksamkeit des Fläschchenwärmers. Bei seinem Einsatz ist daher die in den Messbecher zu gebende Wassermenge zu reduzieren. Die Zeit zum Erwärmen fällt ebenfalls kürzer aus.

FLÄSCHCHEN	Für ein Fläschchen bei Raumtemperatur (20 °C) 		Für ein Fläschchen aus dem Kühlschrank (4 °C) 	
	Skala entspricht der Menge Wasser (ml), die in den Dosierer zu gießen ist	Aufheizzeit 	Skala entspricht der Menge Wasser (ml), die in den Dosierer zu gießen ist	Aufheizzeit 
60 ml	60 ml (= 6 ml)	1'36	60 ml (= 9 ml)	2'38
90 ml	90 ml (= 8 ml)	2'02	90 ml (= 11 ml)	3'00
120 ml	120 ml (= 10 ml)	2'25	120 ml (= 12 ml)	3'30
150 ml	150 ml (= 11 ml)	2'55	150 ml (= 13 ml)	3'40
180 ml	180 ml (= 11,5 ml)	3'02	180 ml (= 13,5 ml)	4'22
210 ml	210 ml (= 12 ml)	3'13	210 ml (= 14 ml)	4'50
240 ml	240 ml (= 12,5 ml)	3'23	240 ml (= 14,5 ml)	5'07
270 ml	270 ml (= 13 ml)	3'34	270 ml (= 15 ml)	5'22
300 ml	300 ml (= 13,5 ml)	3'45	300 ml (= 16 ml)	5'36
330 ml	330 ml (= 14 ml)	3'50	330 ml (= 17 ml)	5'42

GLÄSCHEN	Für ein Gläschen bei Raumtemperatur (20 °C) 		Für ein Gläschen aus dem Kühlschrank (4 °C) 	
	Skala entspricht der Menge Wasser (ml), die in den Dosierer zu gießen ist	Aufheizzeit 	Skala entspricht der Menge Wasser (ml), die in den Dosierer zu gießen ist	Aufheizzeit 
120 g	90 ml (= 8 ml)	2'15	330 ml (= 17 ml)	4'20
200 g	120 ml (= 10 ml)	2'55	60 ml + 60 ml (= 9 ml + 9 ml = 18 ml)	5'10

BEISPIEL: **60 ml + 60 ml** bedeutet:

- 1/ Den Messbecher bis zum **60 ml** Messstrich füllen und in den Behälter gießen
- 2/ Den Messbecher nun bis zum **60 ml** Messstrich füllen und in den Behälter gießen.

## WARTUNG

### Reinigung:

- Vor dem Reinigen das Abkühlen des Fläschchenwärmers abwarten
- Vor dem Reinigen des Geräts immer den Netzstecker ziehen
- Das Gerät nie in Wasser tauchen, es nie vollständig mit Wasser befüllen
- Keine Reinigungsmittel zum Reinigen des Geräts verwenden
- Zum Reinigen von innen und außen ein angefeuchtetes Tuch verwenden
- Adapterring, Messbecher und Körbe für Gläschen sind waschmaschinenfest

### Entkalken:

Keine Entkalkungsmittel benutzen. Je nach Wasserhärte kann sich nach Ablauf einer gewissen Zeit eine Kalkschicht im Vorratsbehälter (b) bilden. Um den ordnungsgemäßen Betrieb des Geräts zu sichern, muss der Vorratsbehälter regelmäßig entkalkt werden.

Vorgehensweise: 100 ml heißes Wasser mit 100 ml Weißweinessig mischen und in den Vorratsbehälter (b) geben. 30 Minuten wirken lassen und das Gerät leeren. Anschließend einen feuchten Lappen zum Reinigen verwenden.

## ENTSTÖRUNG

### Der Fläschchenwärmer erwärmt sich nicht:

- Kontrollieren, ob die EIN-Taste gedrückt ist
- Prüfen, ob das Gerät richtig angeschlossen ist
- Kontrollieren, dass der Vorratsbehälter nicht verkalkt ist, ggfs. entkalken

### Die Heizzyklen sind zu kurz oder zu lang:

Sie verwenden zu viel oder zu wenig Wasser. Die Wassermenge an die gewünschte Temperatur anpassen:

- Mehr Wasser = wärmer
- Weniger Wasser = weniger warm



# BELANGRIJK! AANDACHTIG DOORLEZEN EN BEWAREN OM LATER NOGEENS TE KUNNEN RAADPLEGEN.

## PRODUCTBESCHRIJVING:

- a - Maatbeker
- b - Opwarmreservoir
- c - Opwarmmandje
- d - Flessenring
- e - Knop voor inwerkingstelling
- f - Elektricitetskabel

## TECHNISCHE GEGEVENS:

Elektrische stroomtoevoer: AC 220-240 V ~ 50 Hz  
Vermogen: 300 W

### Opwarmingstijd:

- 2 minuten 55 sec voor een zuigfles van 150 ml (gebruik thuis - kamertemperatuur).
- 2 minuten 15 s voor een klein potje babyvoeding van 120 ml (gebruik thuis - kamertemperatuur).

**Universeel:** voor de meerderheid van warmers.

## WAARSCHUWINGEN

### HET NIET OPVOLGEN VAN DEZE INSTRUCTIES KAN LEIDEN TOT BRANDWONDEN OF BESCHADIGING VAN UW PRODUCT.

#### Alleen bedoeld voor gebruik door volwassenen.

Bij het gebruik van elektrische apparaten moeten de basis veiligheidsinstructies **ALTIJD** worden opgevolgd, waaronder de volgende:

#### • **LEES VOOR GEBRUIK ALLE INSTRUCTIES.**

- Indien in gebruik bevat de warmer warm water. Gebruik het apparaat niet als deze in gebruik is.
- Houd de warmer en het netsnoer buiten het bereik van kinderen.
- Voordat u de warmer de eerste keer in het stopcontact steekt, moet u zorgen dat de spanning compatibel is met uw elektriciteitsvoeding door het controleren van de spanningsinformatie die gegraveerd is op de onderkant van het apparaat.
- Als het apparaat niet in gebruik is en voor het reinigen, moet u de stekker uit het stopcontact halen.
- Sluit het apparaat alleen aan op goed geaarde stopcontacten als het thuis gebruikt wordt. Ter bescherming tegen elektrische schokken mag u het snoer, de stekker of het apparaat niet onderdompelen in water of een andere vloeistof. Reinig het apparaat alleen met een vochtige doek.
- Nauwlettend toezicht is altijd nodig wanneer het apparaat wordt gebruikt door of in de buurt van kinderen. Dit apparaat is niet bedoeld voor gebruik door kinderen.
- Dit apparaat is niet bedoeld voor commerciële doeleinden. Gebruik dit apparaat niet voor andere doeleinden dan het beoogde gebruik.
- Laat het snoer niet over de rand van een tafel of hoek hangen of in contact laten komen met een heet oppervlak.
- Let op dat voorverwarmen niet nodig is of aanbevolen wordt.
- Giet alleen de voorgestelde hoeveelheid kraanwater in het apparaat voordat u het apparaat aanzet. Maar let erop dat u niet teveel water in het apparaat doet voordat u dit aanzet.
- Plaats het apparaat niet in de buurt van een hete gas- of elektrische brander of in een verwarmde oven.
- Brand kan ontstaan als de warmer bedekt is met of in aanraking komt met brandbare materialen, zoals gordijnen, draperieën, muren, enz. als deze in gebruik is. **Plaats geen voorwerpen bovenop het apparaat als deze in gebruik is.**
- Bedek de warmer niet met metaalfolie. Dit leidt tot oververhitting van het apparaat. Plaats geen brandbare materialen op of dicht in de buurt van de warmer, zoals papier, karton of plastic folie of materiaal dat kan gaan branden of smelten.
- Als de warmer klaar is, verwijder u de fles of de voedselpot onmiddellijk. Indien achtergelaten in de warmer zal de temperatuur van het voedsel blijven stijgen.
- Zorg ervoor dat de verwarmingsrichtlijnen altijd worden gevolgd om te garanderen dat het voedsel niet te lang wordt verwarmd.
- Gebruik goedgekeurde plastic flessen voor het koken of glas thermo-resistente flessen/verpakkingen voor dit apparaat.
- Gebruik geen enkel apparaat met een beschadigd snoer of beschadigde stekker of nadat het apparaat stoort of op welke manier dan ook is beschadigd. Breng het apparaat terug naar het dichtstbijzijnde erkende servicecentrum voor onderzoek, reparatie of aanpassing.
- Er wordt een kort netsnoer meegeleverd om de risico's te verminderen die voortvloeien uit het verstrikt raken door of struikelen over een langer snoer.
- De hoeveelheden die zijn aangegeven in de tabel dienen uitsluitend ter informatie; als u vindt dat de inhoud te warm is, of niet warm genoeg voor uw kindje kunt u de hoeveelheid water verhogend of verminderen. N.B.: het apparaat terug naar het dichtstbijzijnde erkende servicecentrum voor onderzoek, reparatie of aanpassing.
- **LET OP:** om verbranding te voorkomen dient de temperatuur van de voeding altijd te worden gecontroleerd, voordat het aan een kindje wordt gegeven. Schut de zuigfles om de melk te mengen. Giet een paar druppels melk op de binnenkant van uw pols om de temperatuur te controleren. Bij het gebruik van een potje babyvoeding dient de inhoud doorgeroerd te worden, proef om te controleren of de voeding niet te heet is.
- Als de elektriciteitskabel beschadigd is dient deze door de leverancier, de klantenservice of personen met gelijkwaardige kwalificaties vervangen te worden, om zo elk risico te vermijden.
- Dit apparaat dient niet gebruikt te worden door personen (kinderen inbegrepen) met een lichamelijke, verstandelijke of sensorische beperking, of door personen die niet beschikken over de vereiste ervaring of kennis, behalve als de persoon die verantwoordelijk is voor hun veiligheid toezicht houdt en uitleg geeft over het gebruik.
- Dit apparaat mag gebruikt worden door kinderen vanaf 8 jaar, onder voorwaarde dat zij onder toezicht staan van een volwassene of wanneer hen uitleg is gegeven over het gebruik in alle veiligheid, en zij de potentiële gevaren ervan begrijpen. Het schoonmaken van het apparaat en het onderhoud ervan mag niet worden uitgevoerd door kinderen onder 8 jaar, en alleen onder

toezicht van een volwassene. Houd het apparaat en de kabels buiten het bereik van kinderen onder de 8 jaar.

- Let erop dat kinderen niet met het apparaat gaan spelen.
- Elektrische en elektronische apparatuur mag niet worden weggegooid bij ongeselecteerd afval: begeef u hiermee naar een verzamelpunt waar afval gescheiden wordt.



Dit symbool van de Europese Unie geeft aan dat het product niet met ander huishoudelijk afval weggegooid mag worden.

## VOLG DE ONDERSTAANDE VEILIGHEIDSVORSCHRIFTEN OP

- Laat uw kind nooit zonder toezicht wanneer het apparaat in werking staat.
- Let erop dat de spanning van de elektrische stroomtoevoer overeenkomt met die van het apparaat (zie informatie onderzijde apparaat).
- Gebruik het apparaat uitsluitend voor het opwarmen van zuigflessen en kleine potjes babyvoeding. Elk ander gebruik kan gevaarlijk zijn.
- Zet het apparaat nooit aan zonder er de benodigde hoeveelheid water in te hebben gegoten.
- Voeg nooit andere producten toe aan het water (zout water, medicijnen, schoonmaakmiddelen), om beschadiging te voorkomen.
- Gebruik de flessenwarmer nooit in een vochtige omgeving en plaats hem niet rechtstreeks onder stromend water. Dompel het apparaat niet onder in water of een andere vloeistof.
- Houd het apparaat weg van elke hittebron zoals een kachel of zontlicht.
- Gebruik de flessenwarmer op een vlakke en droge ondergrond, **buiten het bereik van kinderen**.
- Gebruik de flessenwarmer niet buiten.
- Gebruik de opwarmmandjes om potjes babyvoeding te verwarmen, om beschadigingen aan de flessenwarmer te voorkomen.

- Laat de zuigfles of het potje babyvoeding niet te lang opwarmen; dit kan resulteren in de vorming van bacteriën in de melk of de voeding.
- De zuigflessen kunnen heet zijn bij het verwijderen ervan uit de flessenwarmer. Wees voorzichtig wanneer u ze eruit haalt.
- Verplaats het apparaat niet als het in werking staat, of wanneer er heet water in zit.
- Tijdens het opwarmingsproces kan het apparaat heet worden. Raak nooit andere onderdelen dan de knop voor inwerkingstelling aan.
- Laat het apparaat ongeveer 15 minuten afkoelen, voordat u het opnieuw gebruikt. Raak nooit de binnenkant van het reservoir aan, van een apparaat dat in werking staat of net na het gebruik ervan.
- Ontkoppel het apparaat van het lichtnet voordat u het gaat schoonmaken of vullen, en na elk gebruik.
- Laat de kabel niet op de rand van een tafel of aanrecht liggen. Plaats hem niet op een heet oppervlak. Laat de kabel niet loshangen binnen het bereik van kinderen.
- Om veiligheidsredenen dienen er uitsluitend accessoires en vervangingsonderdelen van het merk Badabulle gebruikt te worden en mag het apparaat niet worden gedemonteerd.
- Gebruik het apparaat niet als het niet goed functioneert of beschadigd is. Neem in dat geval contact op met de klantenservice van Badabulle.

## GBRUIKSAANWIJZINGEN

Plaats de flessenwarmer op een vlakke en stabiele ondergrond. Let erop dat de kabel van de flessenwarmer buiten het bereik van kinderen is. Sluit de kabel aan op het lichtnet.

1. Sluit de kabel aan op het lichtnet.
2. Vul de maatbeker (a) met water, naargelang de maat van de zuigfles die u wilt opwarmen. Als de vloeistof die u wilt opwarmen op kamertemperatuur is, refereert u aan de kant van de maatbeker met de afbeelding . Als de vloeistof die u wilt opwarmen uit de ijskast komt, refereert u aan de kant van de maatbeker met de afbeelding . Bij voorbeeld: als u een zuigfles wilt opwarmen van 150 ml die uit de ijskast komt, kiest u de volgende positie op de maatbeker:  
Giet het water in het opwarmreservoir (b).
3. Plaats de zuigfles in het opwarmreservoir (b) van de flessenwarmer. De mand hoeft niet gebruikt te worden (c).
4. Als u een standaard / kleine zuigfles gebruikt plaatst u de flessenring (d) om de fles om de inhoud beter te verwarmen.  
OPGELET: De aanpassing dient enkel gebruikt te worden bij standaardflessen en niet bij babyflessen

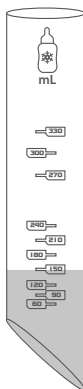









met brede hals. Het al dan niet gebruiken van de ring kan voor een grote variatie in de temperatuur zorgen.

5. Om een klein potje babyvoeding te verwarmen, plaatst u het in het opwarmmandje (c), en vervolgens het geheel in het opwarmreservoir (b). Gebruik de adapterring als de grootte van de pot dit toestaat.
6. Druk op de knop voor inwerkingstelling (e) om het opwarmproces te starten. De knop voor inwerkingstelling (e) kleurt rood om aan te geven dat het opwarmproces gestart is.  
**LET OP!** De stoom die bij de opwarming vrij komt is zeer heet. Raak het apparaat niet aan, als het in werking staat.
7. De flessenwarmer slaat automatisch af als het opwarmproces is afgerond. De knop voor inwerkingstelling (e) gaat uit om aan te geven dat de fles klaar is.
8. Verwijder onmiddellijk de fles of het potje met een tang of met behulp van een doek, zij kunnen zeer heet zijn. Om verbrandingsgevaar te vermijden dient de temperatuur van de voeding gecontroleerd te worden, voordat u het aan uw kindje geeft. Een zuigfles dient geschud te worden om de melk te mengen. Giet een paar druppels melk op de binnenkant van uw pols om de temperatuur ervan te controleren. Bij het gebruik van een potje babyvoeding dient de inhoud doorgeroerd te worden, proef om te controleren dat de voeding niet te heet is.

De hieronder aangegeven hoeveelheden water om in de doseerdop te doen, zijn getest met water op kamertemperatuur (20° C), in de lente. Tijd alleen ter indicatie. Afhankelijk van het materiaal of formaat van uw babyfles of potje kunnen de verkregen temperaturen variëren. Als u vindt dat de verkregen temperatuur te warm of niet warm genoeg is, gebruik dan iets grotere of kleinere hoeveelheden water voor de doseerdop dan in de tabel hieronder vermeld stan.

LET OP: het gebruik van de adapterring verhoogt de doeltreffendheid van de flessenwarmer. Als u deze ring gebruikt, hoeft u minder water in de doseerdop te gieten en zal de verwarmingstijd eveneens korter zijn.

ZUIGFLES	Voor een zuigfles op kamertemperatuur (20 °C) 		Voor een zuigfles die uit de ijskast komt (4 °C) 	
	Aangepaste schaalverdeling voor de hoeveelheid water (ml) die in de doseerfles gegoten moet worden	Verwarmingstijd 	Aangepaste schaalverdeling voor de hoeveelheid water (ml) die in de doseerfles gegoten moet worden	Verwarmingstijd 
60 ml	60 ml (= 6 ml)	1'36	60 ml (= 9 ml)	2'38
90 ml	90 ml (= 8 ml)	2'02	90 ml (= 11 ml)	3'00
120 ml	120 ml (= 10 ml)	2'25	120 ml (= 12 ml)	3'30
150 ml	150 ml (= 11 ml)	2'55	150 ml (= 13 ml)	3'40
180 ml	180 ml (= 11,5 ml)	3'02	180 ml (= 13,5 ml)	4'22
210 ml	210 ml (= 12 ml)	3'13	210 ml (= 14 ml)	4'50
240 ml	240 ml (= 12,5 ml)	3'23	240 ml (= 14,5 ml)	5'07
270 ml	270 ml (= 13 ml)	3'34	270 ml (= 15 ml)	5'22
300 ml	300 ml (= 13,5 ml)	3'45	300 ml (= 16 ml)	5'36
330 ml	330 ml (= 14 ml)	3'50	330 ml (= 17 ml)	5'42

KLEIN POTJE BABYVOEDING	Voor een klein potje babyvoeding op kamertemperatuur (20 °C) 		Voor een klein potje babyvoeding dat uit de ijskast komt (4 °C) 	
	Aangepaste schaalverdeling voor de hoeveelheid water (ml) die in de doseerfles gegoten moet worden	Verwarmingstijd 	Aangepaste schaalverdeling voor de hoeveelheid water (ml) die in de doseerfles gegoten moet worden	Verwarmingstijd 
120 g	90 ml (= 8 ml)	2'15	330 ml (= 17 ml)	4'20
200 g	120 ml (= 10 ml)	2'55	60 ml + 60 ml (= 9 ml + 9 ml = 18 ml)	5'10

VOORBEELD: 60 ml + 60 ml houdt in dat u:

- 1/ De doseerdop moet vullen tot aan het merkteken 60 ml en hem dan in de bak moet gieten
- 2/ De doseerdop opnieuw moet vullen maar nu tot aan 60 ml en deze ook in de bak moet gieten.

## ONDERHOUD

### Schoonmaken:

- Wacht met schoonmaken van het apparaat tot het volledig is afgekoeld
- Ontkoppel het apparaat altijd voordat u het gaat schoonmaken
- Dompel het apparaat nooit onder in water, en vul het nooit volledig met water
- Gebruik nooit schoonmaakmiddelen om het apparaat schoon te maken
- Gebruik een vochtige doek om de binnen- en buitenkant schoon te maken
- De flessenring, de maatbeker en de opwarmmandjes voor kleine potjes babyvoeding mogen in de afwasmachine

### Ontkalken:

Gebruik geen ontkalkingsmiddelen. Naargelang de hardheid van het gebruikte water kan er zich in het waterreservoir een laagje kalkaanslag vormen (b). Voor het correct functioneren van het apparaat dient het regelmatig ontkalkt te worden. Hiervoor gaat u als volgt te werk: meng 100 ml warm water met 100 ml witte azijn en giet dit in het waterreservoir (b). Laat gedurende 30 minuten inwerken, en giet vervolgens het apparaat leeg. Gebruik een vochtige doek voor het schoonmaken

## VERHELPEN VAN PROBLEMEN

### De flessenwarmer verwarmt niet:

- Controleer of de knop voor inwerkingstelling goed ingedrukt is
- Controleer of het apparaat goed aangekoppeld is op het lichtnet
- Controleer of er niet te veel kalkaanslag in het apparaat zit en ga indien nodig over tot ontkalking

### De opwarmingsprocessen zijn of te kort, of te lang:

- U gebruikt niet voldoende of te veel water. Pas de hoeveelheid aan, aan de gewenste temperatuur:
- Meer water = warmer
  - Minder water = minder warm



## DESCRIPCIÓN DEL PRODUCTO

- a - Vaso dosificador
- b - Depósito de calentamiento
- c - Cesta correspondiente
- d - Anillo adaptador
- e - Botón Marcha
- f - Cable de alimentación

## CARACTERÍSTICAS TÉCNICAS

Alimentación eléctrica: AC 220-240 V ~ 50 Hz  
Potencia: 300 W

### Velocidad:

- 2 minutos 55 s para un biberón de 150 ml (utilización a domicilio - temperatura ambiente).
- 2 minutos 15 s para un potito de 120 ml (utilización a domicilio - temperatura ambiente).

**Universal:** para la mayoría de biberones.

## ADVERTENCIAS

### EL INCUMPLIMIENTO DE ESTAS INSTRUCCIONES PUEDE PROVOCAR QUEMADURAS O EL DETERIORO DE SU PRODUCTO.

Concebido para ser utilizado únicamente por parte de adultos.

Cuando utilice aparatos eléctricos, **SIEMPRE** deberá seguir precauciones de seguridad básicas, incluyendo las siguientes:

#### • LEA TODAS LAS INSTRUCCIONES ANTES DE UTILIZAR EL PRODUCTO.

- Durante la utilización, el calentabiberones contiene agua caliente. No mueva el aparato cuando lo esté utilizando.
- Siempre mantenga el calentabiberones y su cable de alimentación fuera del alcance de los niños.
- Antes de enchufar el calentabiberones por primera vez, asegúrese de que la tensión es compatible con su alimentación eléctrica comprobando la información de potencia grabada en la base del aparato.
- Cuando el aparato no esté siendo utilizado y antes de limpiarlo, desenchúfelo de la pared.
- Conecte el aparato a enchufes correctamente conectados a tierra cuando le esté dando un uso doméstico. Para protegerse de descargas eléctricas, no sumerja el cable, el enchufe ni el aparato en agua ni en ningún líquido. Limpie el aparato únicamente con un paño húmedo.
- Supervise siempre de cerca cuando el aparato sea utilizado cerca de o por parte de niños. Este aparato no debe ser utilizado por niños.
- Este aparato no está pensado para propósitos comerciales. No utilice este aparato para ningún otro propósito que aquel para el que ha sido pensado.
- No deje colgar el cable por el borde de una mesa, una esquina, ni en contacto con una superficie caliente.
- Le rogamos tenga en cuenta que no es necesario ni está recomendado precalentar el aparato.
- Sólo vierta en el aparato la cantidad de agua del grifo recomendada antes de encenderlo. Por otro lado, no intente sacar el exceso de agua antes de encender el aparato.
- No coloque el aparato cerca de una placa eléctrica o de gas ni en un horno caliente.
- Podría provocar un incendio si cubre el calentabiberones o lo pone en contacto con materiales inflamables, incluidas cortinas, tapicerías, paredes, etc., cuando esté en funcionamiento.

**No coloque objetos sobre el aparato cuando esté en funcionamiento.**

- No cubra el calentabiberones con papel de aluminio. Eso provocaría un sobrecalentamiento del aparato. No coloque ningún material inflamable sobre ni cerca del calentabiberones, como papel, cartón o film de plástico ni ningún otro material que pueda prender fuego o derretirse.
- Cuando haya terminado de calentarlo, retire inmediatamente el biberón o el potito. Si lo deja en el calentabiberones, la temperatura de la comida seguirá aumentando.
- Asegúrese de que las recomendaciones de calentamiento se sigan siempre, para asegurarse de que la comida no se caliente demasiado tiempo.
- Utilice biberones de plástico aptos para hervir o biberones o contenedores de vidrio termoresistentes con este aparato.
- No ponga en funcionamiento ningún aparato con un cable o un enchufe dañados ni después de que el aparato haya funcionado incorrectamente, o haya sido deteriorado de ninguna manera. Entregue el aparato al servicio autorizado más cercano para su inspección, reparación o reajuste.
- Se proporciona un cable de alimentación corto para reducir los riesgos de enredos o tropezones con un cable más largo.
- Las cantidades indicadas en la tabla se dan únicamente a título informativo; si cree que el contenido está demasiado caliente o no lo suficientemente caliente para su bebé, no dude en reducir o aumentar las cantidades de agua. N.B.: el material, el grosor del biberón o la presencia de una base separable son elementos que pueden afectar la temperatura del biberón.
- **ATENCIÓN:** para evitar todo riesgo de quemadura, compruebe siempre la temperatura de los alimentos antes de dárselos al bebé. En el caso de un biberón, agítelo bien para mezclar la leche. Vierta una gota en la cara interna de su muñeca para comprobar la temperatura. En el caso de un potito, mezcle el contenido y pruébelo para comprobar que no esté demasiado caliente.
- Si el cable de alimentación eléctrica está dañado, deberá ser sustituido por el fabricante, el servicio postventa o personas que dispongan de una cualificación similar, para evitar todo peligro.
- Este aparato no deberá ser utilizado por personas (incluidos niños) que sufran de una discapacidad física, mental o sensorial, ni por personas que no dispongan de la experiencia o los conocimientos necesarios, salvo si la persona responsable de su seguridad los supervisa y les explica cómo utilizar el aparato.
- Este aparato puede ser utilizado por niños a partir de los 8 años de edad, a condición de estar supervisados por adultos o a quienes se haya dado instrucciones sobre la utilización del aparato con toda seguridad y que entiendan los potenciales peligros. La limpieza y el mantenimiento no deberán hacerse



por niños menores de 8 años, ni sin la supervisión de un adulto. Conserve el aparato y su cable fuera del alcance de niños menores de 8 años.

- Vigile a los niños para asegurarse de que no juegan con el aparato.
- Los desechos de equipos eléctricos y electrónicos deberán tirarse de acuerdo con las normas de reciclaje. No tire equipos

eléctricos y electrónicos con los residuos caseros sin reciclar; acuda a un punto verde.



Este marcado indica que, en la Unión Europea, el producto no debe desecharse con los demás residuos caseros.



## RESPETE LAS SIGUIENTES INSTRUCCIONES DE SEGURIDAD

- No deje nunca a su hijo sin supervisión cuando el aparato esté en funcionamiento.
- Compruebe que la tensión de alimentación eléctrica de su hogar es compatible con el aparato (consulte la información que figura bajo el aparato).
- Utilice este aparato únicamente para recalentar biberones y potitos para bebés. Cualquier otra utilización podría ser peligrosa.
- No encienda nunca el aparato antes de haber vertido en él una cantidad de agua suficiente.
- No añada nunca ningún tipo de producto (agua salada, medicamentos, detergente) al agua, podría dañar el aparato.
- No utilice nunca el calentabiberones en un entorno húmedo y no lo ponga directamente debajo del grifo. No sumerja nunca el aparato en agua ni en ningún otro líquido.
- No deje nunca el aparato cerca de una fuente de calor, como un radiador, ni al sol.
- Utilice siempre el calentabiberones sobre una superficie totalmente plana y seca, **fuera del alcance de los niños**.
- No utilice el calentabiberones al aire libre.
- Utilice siempre la cesta para calentar los potitos si no quiere dañar el aparato.
- No deje el biberón ni el potito calentarse demasiado tiempo;

- podría provocar la aparición de microbios en la leche o en los alimentos.
- Los biberones están muy calientes cuando salen del calentabiberones. Tenga cuidado al sacarlos.
- No desplace el aparato cuando esté en funcionamiento ni cuando contenga agua caliente.
- Durante el proceso de calentamiento, el aparato puede calentarse mucho. Toque únicamente el botón Marcha.
- Deje enfriar el calentabiberones durante unos 15 minutos antes de utilizarlo de nuevo. No toque nunca el interior del depósito cuando el aparato esté en funcionamiento ni justo después de haberlo utilizado.
- Desenchufe siempre el aparato antes de limpiarlo o de rellenarlo, así como después de cada utilización.
- No deje el cable de alimentación al borde de una mesa o de una encimera. No lo coloque sobre una superficie caliente. No deje el cable de alimentación colgando al alcance de un niño.
- Por motivos de seguridad, utilice únicamente accesorios y piezas de recambio Badabulle y no desmonte nunca el aparato.
- No utilice nunca el aparato si no funciona correctamente o si está dañado. De estarlo, contacte con el servicio postventa de Badabulle.

## INSTRUCCIONES DE UTILIZACIÓN

Coloque el calentabiberones sobre una superficie plana y estable. Asegúrese de que el cable de alimentación del calentabiberones quede fuera del alcance de los niños. Enchufe el cable de alimentación a una toma de corriente.

1. Enchufe el cable de alimentación a una toma de corriente.
2. Rellene el vaso dosificador (a) con agua, en función del tamaño del biberón que vaya a calentar. Si el líquido que va a calentar está a temperatura ambiente, utilice el lado del vaso dosificador que presenta el pictograma . Si el líquido que quiere calentar sale de la nevera, utilice el lado del vaso dosificador que presenta el pictograma . Por ejemplo, si quiere calentar un biberón de leche de 150 ml que sale de la nevera, elija la siguiente posición en el vaso dosificador: Vierta entonces el agua en el depósito de calentamiento (b).
3. Coloque el biberón en el depósito de calentamiento (b) del calentabiberones. Sin necesidad de utilizar la cesta (c).
4. Si utiliza un biberón estándar/pequeño, coloque el anillo adaptador (d) en torno al biberón, para calentar mejor su contenido.  
ATENCIÓN: El anillo adaptador solamente se utiliza con los

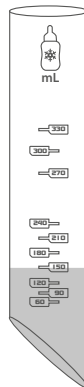





biberones estándar; no se utiliza con los biberones de cuello ancho. La utilización o la no utilización del anillo adaptador puede hacer variar enormemente las temperaturas.





5. Para calentar un potito, colóquelo en la cesta correspondiente (c), y a continuación en el depósito de calentamiento (b). Utilice el anillo adaptador si el tamaño del potito lo permite.
6. Pulse el botón Marcha (e) para iniciar el ciclo de calentamiento. El botón Marcha (e) se pone en rojo para indicar que el ciclo de calentamiento está en curso.  
¡ATENCIÓN! El vapor producido durante el ciclo de calentamiento es extremadamente caliente. No toque el aparato cuando esté en funcionamiento.
7. El calentabiberones se detiene automáticamente cuando el ciclo de calentamiento ha terminado. El botón Marcha (e) se apaga para indicarle que el biberón está listo.
8. Retire de inmediato el biberón o el potito con un par de pinzas o un trapo, ya que estará muy caliente.  
Para evitar todo riesgo de quemadura, compruebe siempre la temperatura de los alimentos antes de dárselos al bebé. En el caso de un biberón, agítelo bien para mezclar la leche. Vierta una gota en la cara interna de su muñeca para comprobar la temperatura. En el caso de un potito, mezcle el contenido y pruébelo para comprobar que no esté demasiado caliente.



Las cantidades de agua a poner en el dosificador han sido probadas con un agua a temperatura ambiente (20° C), en primavera. Tiempo indicado a título indicativo. Según el material o el formato del biberón, puede que las temperaturas obtenidas varíen. Si a usted le parece que la temperatura obtenida es demasiado alta o no es suficiente, aumente o disminuya muy ligeramente las cantidades de agua del dosificador de la siguiente tabla.

**CUIDADO:** la utilización del anillo adaptador aumenta la eficacia del calentabiberones. Cuando lo utilice, reduzca la cantidad de agua que verter en el dosificador. El tiempo de calentamiento también se verá reducido.

BIBERÓN	Para un biberón a temperatura ambiente (20 °C) 		Para un biberón que sale de la nevera (4 °C) 	
	Graduación correspondiente para la cantidad de agua (ml) a verter en el medidor	Tiempo de calentamiento 	Graduación correspondiente para la cantidad de agua (ml) a verter en el medidor	Tiempo de calentamiento 
60 ml	60 ml (= 6 ml)	1'36	60 ml (= 9 ml)	2'38
90 ml	90 ml (= 8 ml)	2'02	90 ml (= 11 ml)	3'00
120 ml	120 ml (= 10 ml)	2'25	120 ml (= 12 ml)	3'30
150 ml	150 ml (= 11 ml)	2'55	150 ml (= 13 ml)	3'40
180 ml	180 ml (= 11,5 ml)	3'02	180 ml (= 13,5 ml)	4'22
210 ml	210 ml (= 12 ml)	3'13	210 ml (= 14 ml)	4'50
240 ml	240 ml (= 12,5 ml)	3'23	240 ml (= 14,5 ml)	5'07
270 ml	270 ml (= 13 ml)	3'34	270 ml (= 15 ml)	5'22
300 ml	300 ml (= 13,5 ml)	3'45	300 ml (= 16 ml)	5'36
330 ml	330 ml (= 14 ml)	3'50	330 ml (= 17 ml)	5'42

POTITO	Para un biberón a temperatura ambiente (20 °C) 		Para un biberón que sale de la nevera (4 °C) 	
	Graduación correspondiente para la cantidad de agua (ml) a verter en el medidor	Tiempo de calentamiento 	Graduación correspondiente para la cantidad de agua (ml) a verter en el medidor	Tiempo de calentamiento 
120 g	90 ml (= 8 ml)	2'15	330 ml (= 17 ml)	4'20
200 g	120 ml (= 10 ml)	2'55	60 ml + 60 ml (= 9 ml + 9 ml = 18 ml)	5'10

EJEMPLO: **60 ml + 60 ml** significa que se debe:

- 1/ Rellenar el dosificador hasta el nivel **60 ml** y verter en la cuba
- 2/ Rellenar de nuevo el dosificador hasta el nivel **60 ml** y verter en la cuba.

## MANTENIMIENTO

### Limpeza:

- Espere a que el calentabiberones se haya enfriado antes de limpiarlo
- Desenchufe siempre el aparato antes de limpiarlo
- No sumerja nunca el aparato en agua, ni lo llene nunca totalmente de agua
- No utilice nunca detergentes para limpiar el aparato
- Utilice un paño ligeramente húmedo para limpiar el interior y el exterior
- El anillo adaptador, el vaso dosificador y las cestas para potitos pueden lavarse en el lavavajillas

### Desincrustación:

No utilice productos de desincrustación. En función de la dureza del agua utilizada, con el tiempo puede formarse una capa de cal en el depósito (b). Para que el esterilizador funcione correctamente, el depósito deberá desincrustarse con regularidad.

Proceda de la siguiente manera: mezcle 100 ml de agua caliente con 100 ml de vinagre blanco y vierta la mezcla en el depósito (b). Deje actuar durante 30 minutos, y vacíe el aparato. Utilice entonces un paño húmedo para limpiarlo.

## RESOLUCIÓN DE AVERÍAS

### El calentabiberones no calienta:

- Compruebe que el botón **Marcha** esté accionado
- Compruebe que el aparato esté conectado correctamente
- Compruebe que el depósito no tenga demasiada cal y si es necesario, límpielo

### Los ciclos de calentamiento son demasiado largos o demasiado cortos:

Está utilizando demasiada agua o no la suficiente. Adapte la cantidad de agua en función de la temperatura que desee:

- Más agua = más caliente
- Menos agua = menos caliente



## DESCRIZIONE DEL PRODOTTO

- a - Dosatore in vetro
- b - Serbatoio di riscaldamento
- c - Cestello
- d - Adattatore ad anello
- e - Tasto di avvio
- f - Cavo di alimentazione

## SPECIFICHE TECNICHE

Alimentazione elettrica: AC 220-240 V ~ 50 Hz  
Potenza: 300 W

### Velocità:

- 2 minuti 55 sec per un biberon di 150 ml (utilizzo domestico - temperatura ambiente).
- 2 minuti 15 sec per una tazza di 120 ml (utilizzo domestico - temperatura ambiente).

**Universale:** adatto alla maggior parte dei biberon.

## AVVERTENZA

### SI RACCOMANDA DI SEGUIRE ATTENTAMENTE LE SEGUENTI ISTRUZIONI, PER EVITARE IL RISCHIO DI BRUCIATURE O DANNI AL PRODOTTO.

Il prodotto è pensato per essere utilizzato unicamente dagli adulti.

Quando si utilizzano dispositivi elettrici, è importante adottare SEMPRE le precauzioni di sicurezza necessarie, tra cui le seguenti:

#### • LEGGERE ATTENTAMENTE LE ISTRUZIONI PRIMA DELL'USO.

- Durante l'utilizzo, il riscaldatore contiene acqua calda. Non spostare l'apparecchio durante l'uso.
- Tenere sempre lo scaldabiberon e il cavo di alimentazione fuori dalla portata dei bambini.
- Prima di collegare per la prima volta lo scaldabiberon all'alimentazione, assicurarsi che la tensione di rete sia compatibile con l'alimentazione elettrica dell'apparecchio, controllando le informazioni riportate sulla base dell'apparecchio.
- Quando l'apparecchio non viene utilizzato, e prima di pulirlo, scollegarlo sempre dalla presa elettrica.
- In caso di uso domestico, collegare l'apparecchio ad una presa dotata di messa a terra. Per evitare il rischio di shock elettrico, non immergere il cavo di alimentazione, la spina o l'apparecchio stesso in acqua o in qualunque altro liquido. Pulire l'apparecchio utilizzando esclusivamente un panno umido.
- È necessaria un'attenta supervisione in caso di utilizzo dell'apparecchio da parte o in presenza di bambini. L'apparecchio non è pensato per essere utilizzato dai bambini.
- L'apparecchio non è inteso per un uso commerciale. Non utilizzare l'apparecchio per usi diversi da quello previsto.
- Assicurarsi che il cavo di alimentazione non sia appoggiato sul bordo o sull'angolo di un tavolo o che non tocchi una superficie calda.
- Nota bene: non è necessario preriscaldare.
- Versare nell'apparecchio solo la quantità di acqua del rubinetto necessaria prima di accenderlo. Evitare dunque di versare acqua in eccesso.
- Non posizionare l'apparecchio vicino ad un generatore di gas caldo, ad un generatore elettrico o in un forno riscaldato.
- Durante il funzionamento, può verificarsi un incendio se lo scaldabiberon viene coperto o entra in contatto con materiali infiammabili, comprese tende, tappezzerie, pareti, ecc. **Non posizionare alcun oggetto sull'apparecchio durante il suo funzionamento.**
- Non coprire lo scaldabiberon con carta di alluminio. Ciò causerà il surriscaldamento dell'apparecchio. Non posizionare materiali infiammabili come carta, cartoncino, pellicola di plastica o ogni altro materiale che può fondersi o innescare un incendio in prossimità di o sullo scaldabiberon.
- Al termine del riscaldamento, rimuovere immediatamente il biberon o il vasetto. Se lasciati nello scaldabiberon, la temperatura dell'alimento continuerà ad aumentare.
- Attenersi sempre alle istruzioni di riscaldamento per garantire che l'alimento non venga riscaldato eccessivamente.
- Utilizzare biberon di plastica approvati o biberon/contenitori termoresistenti.
- Non utilizzare l'apparecchio se il cavo di alimentazione o la spina sono danneggiati, dopo un episodio di malfunzionamento dell'apparecchio o nel caso in cui l'apparecchio sia stato danneggiato in qualunque modo. Restituire l'apparecchio al centro assistenza autorizzato più vicino per farlo esaminare, riparare o aggiustare.
- L'apparecchio viene fornito con un cavo di alimentazione corto, in modo da ridurre il rischio di strangolamento o la possibilità di inciampare su un cavo più lungo.
- Le quantità indicate nella tabella hanno carattere informativo; se ritenete che il contenuto sia troppo o troppo poco caldo per il vostro bimbo, riducete o diminuite la quantità d'acqua. N.B.: la temperatura del biberon può essere influenzata da fattori quali il materiale, lo spessore del biberon o la presenza di una base amovibile.
- **ATTENZIONE:** per evitare il rischio di scottature controllate sempre la temperatura dell'alimento prima di darlo al bambino. Scuotete bene il biberon per mescolare il latte. Versatene una goccia sull'interno del vostro polso per controllarne la temperatura. Mescolate bene il contenuto della tazza e assaggiatelo per controllarne la temperatura.
- Se il cavo di alimentazione è danneggiato, deve essere sostituito dal costruttore, dal servizio di assistenza o da tecnici qualificati al fine di prevenire pericoli.
- Questo apparecchio non deve essere utilizzato da persone (compresi bambini) con handicap fisici, mentali o sensoriali, né da persone che non dispongono di esperienza o delle conoscenze necessarie a meno che non siano sorvegliate da una persona

responsabile della loro sicurezza e che spieghi loro come usare l'apparecchio.

- Questo apparecchio può essere utilizzato da bambini di età superiore a 8 anni a condizione che siano sorvegliati da un adulto o che abbiano ricevuto istruzioni sull'utilizzo sicuro dell'apparecchio e che comprendano i potenziali pericoli. La pulizia e la manutenzione non devono essere svolti da bambini di età inferiore a 8 anni anche se sorvegliati da un adulto. Tenere l'apparecchio e il cavo lontani dalla portata dei bambini di età inferiore a 8 anni.
- Sorvegliare i bambini per evitare che giochino con l'apparecchio.
- I componenti elettrici usati devono essere smaltiti con raccolta differenziata. Non buttare componenti elettrici o elettronici nella

pattumiera domestica indifferenziata ma portarli a un centro di raccolta.



Questa marcatura indica che il prodotto non deve essere buttato insieme agli altri rifiuti domestici all'interno dell'Unione europea.

## OSSERVARE QUESTE ISTRUZIONI PER LA SICUREZZA

- Non lasciare mai il proprio bambino senza sorveglianza con apparecchio in funzione.
- Verificare che la tensione di alimentazione di rete sia compatibile con quella dell'apparecchio (vedere i dati scritti sotto l'apparecchio).
- Utilizzare questo apparecchio solo per scaldare biberon o piccole tazze per bebè. Qualsiasi utilizzo diverso potrebbe comportare pericoli.
- Non accendere mai l'apparecchio prima di averlo riempito con una quantità sufficiente di acqua.
- Non aggiungere mai prodotti quali acqua salata, farmaci, detersivi all'acqua per non danneggiare l'apparecchio.
- Non utilizzare mai lo scaldabiberon in un ambiente umido e non metterlo direttamente sotto il rubinetto. Non immergere l'apparecchio in acqua o in altri liquidi.
- Non lasciare mai l'apparecchio vicino a fonti di calore come radiatori o i raggi del sole.
- Utilizzare lo scaldabiberon su una superficie perfettamente piana e asciutta, **lontano dalla portata dei bambini**.
- Non utilizzare lo scaldabiberon all'esterno.
- Utilizzare sempre il cestello per scaldare le piccole tazze per non danneggiare l'apparecchio.

- Non far scaldare troppo a lungo il biberon o la tazza perché potrebbero formarsi microbi nel latte o nell'alimento.
- Quando vengono estratti dallo scaldabiberon, i biberon sono molto caldi. Fare attenzione nel toccarli.
- Non spostare l'apparecchio mentre è in funzione o quando contiene acqua calda.
- Durante la fase di riscaldamento, l'apparecchio diventa molto caldo. Toccare solo il tasto di Avvio.
- Far raffreddare lo scaldabiberon per circa 15 minuti prima di riutilizzarlo. Non toccare mai l'interno del serbatoio con apparecchio in funzione o appena dopo l'utilizzo.
- Prima di pulire o di riempire l'apparecchio e dopo ogni utilizzo, scollegarlo sempre dall'alimentazione elettrica.
- Non lasciare il cavo di alimentazione sul bordo del tavolo o su una superficie di lavoro. Non appoggiarlo su superfici calde. Tenere il cavo di alimentazione lontano alla portata dei bambini.
- Per motivi di sicurezza, utilizzare solo accessori e pezzi di ricambio Badabulle e non smontare l'apparecchio.
- Non utilizzare l'apparecchio se non funziona correttamente o se è danneggiato. In questo caso, contattare il servizio di assistenza Badabulle.

## ISTRUZIONI PER L'UTILIZZO

Appoggiare lo scaldabiberon su una superficie piana e stabile. Verificare che il cavo di alimentazione dello scaldabiberon sia lontano dalla portata dei bambini. Collegare il cavo di alimentazione a una presa elettrica.

1. Collegare il cavo di alimentazione a una presa elettrica.
2. Riempire il misurino di vetro (a) di acqua in funzione delle dimensioni del biberon che si desidera scaldare. Se il liquido da scaldare è a temperatura ambiente, fare riferimento al lato del misurino con il pittogramma (1). Se il liquido da riscaldare esce dal frigo, fare riferimento al lato del misurino con il pittogramma (2). Ad es. se si desidera scaldare un biberon di latte di 150 ml estratto dal frigo, scegliere la posizione seguente sul misurino:  
Versare l'acqua nel serbatoio di riscaldamento (b).
3. Inserire il biberon nel serbatoio di riscaldamento (b) dello scaldabiberon. Non è necessario utilizzare il cestello (c).
4. Per un biberon standard o piccolo, applicare l'adattatore ad anello (b) attorno al biberon per scaldarlo meglio.

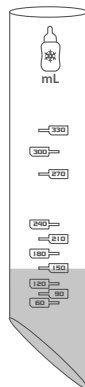

biberon standard e non con i biberon a collo largo. L'utilizzazione o meno dell'anello può fare variare ampiamente le temperature ottenute.



5. Per riscaldare una piccola tazza, inserirla nel cestello apposito (c), quindi nel serbatoio di riscaldamento (b). Utilizzare l'adattatore ad anello se le dimensioni del vasetto lo consentono.
6. Premere il tasto Avvio (e) per iniziare il ciclo di riscaldamento. Il tasto Avvio (e) diventa rosso per indicare che il ciclo di riscaldamento è in corso.





**ATTENZIONE!** Il vapore prodotto dal ciclo di riscaldamento è molto caldo. Non toccare l'apparecchio mentre è in funzione.

7. Lo scaldabiberon si spegne automaticamente una volta concluso il ciclo di riscaldamento. Il tasto Avvio (e) si spegne per segnalare che il biberon è pronto.
8. Estrarre subito il biberon o la tazza con un paio di pinze o uno straccio perché sono molto caldi.  
Per evitare il rischio di scottature controllare sempre la temperatura dell'alimento prima di darlo al bambino. Scuotere bene il biberon per mescolare il latte. Versarne una goccia sull'interno del polso per controllarne la temperatura. Mescolare bene il contenuto della tazza e assaggiarlo per controllarne la temperatura.

ATTENZIONE: L'anello di adattamento si utilizza solo con i

Le quantità d'acqua da mettere nel misurino indicate di seguito sono state determinate con un'acqua a temperatura ambiente (20° C), in primavera. Tempo indicato solo a titolo indicativo. A seconda del materiale o del formato del biberon può succedere che le temperature ottenute abbiano una variazione. Se si riscontra che la temperatura ottenuta è troppo bassa o troppo alta, aumentare o diminuire leggermente le quantità d'acqua per il misurino indicate nella tabella che segue.  
**ATTENZIONE:** l'uso dell'adattatore ad anello aumenta l'efficacia dello scaldabiberon. Se utilizzato, si raccomanda di ridurre la quantità di acqua versata nel dosatore. Anche il tempo di riscaldamento sarà ridotto.

BIBERON	Per un biberon a temperatura ambiente (20°C) 		Per un biberon appena estratto dal frigo (4°C) 	
	Graduazione corrispondente alla quantità d'acqua (ml) da versare nel dosatore	Tempo di riscaldamento 	Graduazione corrispondente alla quantità d'acqua (ml) da versare nel dosatore	Tempo di riscaldamento 
60 ml	60 ml (= 6 ml)	1'36	60 ml (= 9 ml)	2'38
90 ml	90 ml (= 8 ml)	2'02	90 ml (= 11 ml)	3'00
120 ml	120 ml (= 10 ml)	2'25	120 ml (= 12 ml)	3'30
150 ml	150 ml (= 11 ml)	2'55	150 ml (= 13 ml)	3'40
180 ml	180 ml (= 11,5 ml)	3'02	180 ml (= 13,5 ml)	4'22
210 ml	210 ml (= 12 ml)	3'13	210 ml (= 14 ml)	4'50
240 ml	240 ml (= 12,5 ml)	3'23	240 ml (= 14,5 ml)	5'07
270 ml	270 ml (= 13 ml)	3'34	270 ml (= 15 ml)	5'22
300 ml	300 ml (= 13,5 ml)	3'45	300 ml (= 16 ml)	5'36
330 ml	330 ml (= 14 ml)	3'50	330 ml (= 17 ml)	5'42

PICCOLA TAZZA	Per una tazza a temperatura ambiente (20 °C) 		Per un biberon appena estratto dal frigo (4 °C) 	
	Graduazione corrispondente alla quantità d'acqua (ml) da versare nel dosatore	Tempo di riscaldamento 	Graduazione corrispondente alla quantità d'acqua (ml) da versare nel dosatore	Tempo di riscaldamento 
120 g	90 ml (= 8 ml)	2'15	330 ml (= 17 ml)	4'20
200 g	120 ml (= 10 ml)	2'55	60 ml + 60 ml (= 9 ml + 9 ml = 18 ml)	5'10

ESEMPIO: **60 ml + 60 ml** significa che occorre:

- 1/ Riempire il dosatore fino a **60 ml** e versare l'acqua nella vaschetta
- 2/ Riempire nuovamente il dosatore fino a **60 ml** e versare l'acqua nella vaschetta.

## MANUTENZIONE

### Pulizia:

- Attendere che lo scaldabiberon si sia raffreddato prima di pulirlo
- Scollegare sempre l'apparecchio dalla presa elettrica prima di pulirlo
- Non immergere mai l'apparecchio in acqua e non riempirlo completamente d'acqua
- Non utilizzare mai detersivi per pulire l'apparecchio
- Utilizzare un panno leggermente umido per pulire l'interno e l'esterno dell'apparecchio
- L'adattatore ad anello, il misurino in vetro e i cestelli per le tazze

possono essere messi in lavapiatti

### Decalcificazione:

Non utilizzare prodotti anticalcare. A seconda della durezza dell'acqua utilizzata, nel serbatoio (b), nel tempo, potrebbe formarsi calcare. Perché lo sterilizzatore funzioni correttamente, il serbatoio deve essere decalcificato regolarmente. Procedere come segue: mescolare 100 ml d'acqua calda con 100 ml di aceto bianco e versare la miscela nel serbatoio (b). Lasciare agire per 30 minuti, quindi svuotare l'apparecchio. Per pulirlo, usare un panno umido.

## RISOLUZIONE DEI PROBLEMI

### Lo scaldabiberon non scalda:

- Controllare che il tasto Avvio sia premuto
- Controllare che l'apparecchio sia collegato correttamente
- Controllare che il serbatoio non sia incrostato di calcare e, se necessario, decalcificarlo

### I cicli di riscaldamento durano troppo o troppo poco:

- Viene utilizzata una quantità eccessiva o insufficiente d'acqua. Adattare la quantità d'acqua alla temperatura desiderata:
- Più acqua = più caldo
  - Meno acqua = meno caldo

## DESCRIÇÃO DO PRODUTO

- a - Copo doseador
- b - Reservatório de aquecimento
- c - Cesto designado
- d - Anel adaptador
- e - Botão de ligar/desligar
- f - Cabo de alimentação

## CARACTERÍSTICAS TÉCNICAS

Fonte de alimentação: AC 220-240 V ~ 50 Hz  
Potência: 300 W

### Velocidade:

- 2 minutos 55 s para um biberão de 150 ml (utilização em casa - temperatura ambiente).
- 2 minutos 15 s para um boião de 120 ml. (utilização em casa - temperatura ambiente).

**Universal:** para a maioria dos aquecedores de biberões.

## AVISOS

### O NÃO CUMPRIMENTO DESTAS INSTRUÇÕES PODE PROVOCAR QUEIMADURAS OU DANOS NO PRODUTO.

**Destinado apenas a uso por adultos.**

Quando utilizar aparelhos elétricos, siga **SEMPRE** as precauções de segurança básicas, incluindo as seguintes:

#### • LEIA TODAS AS INSTRUÇÕES ANTES DE UTILIZAR O APARELHO.

- Quando em funcionamento, o aquecedor de biberões contém água quente. Nessa altura não o movimente.
- Mantenha sempre o aquecedor de biberões e o respetivo cabo de alimentação elétrica fora do alcance das crianças.
- Antes de ligar o aquecedor de biberões pela primeira vez, certifique-se de que a tensão é compatível com a da rede elétrica, verificando as informações técnicas gravadas na base do dispositivo.
- Quando o aparelho não estiver em funcionamento e antes de o limpar, desligue-o da tomada de parede.
- Ligue o aparelho a tomadas com a adequada ligação à terra apenas quando estiver a utilizá-lo em casa. Para se proteger contra choques elétricos, não mergulhe o cabo, a ficha ou o aparelho em água ou qualquer outro líquido. Limpe o aparelho apenas com um pano húmido.
- É necessário uma supervisão cuidadosa quando o aparelho estiver a ser utilizado por crianças ou perto destas. Este aparelho não deve ser utilizado por crianças.
- Este dispositivo não se destina a ser utilizado para fins comerciais. Não o use para qualquer outra finalidade que não seja aquela a que o mesmo se destina.
- Não deixe o cabo suspenso da extremidade de uma mesa ou canto nem em contacto com superfícies quentes.
- Nota - não é necessário nem recomendado pré-aquecimento.
- Deite no aparelho apenas a quantidade de água da torneira sugerida antes de o ligar. Por outro lado, não deite fora o excesso de água antes de o ligar.
- Não coloque o aparelho perto de um queimador de gás ou elétrico que esteja quente ou dentro de um forno aquecido.
- Se o aquecedor de biberões estiver tapado ou em contacto com materiais inflamáveis, incluindo cortinas, reposteiros, paredes, etc., durante o funcionamento, pode ocorrer um incêndio. **Não coloque qualquer tipo de objetos em cima do aparelho em funcionamento.**
- Não tape o aquecedor de biberões com película de metal, sob

pena de causar o sobreaquecimento do aparelho. Não coloque no aquecedor de biberões ou perto dele materiais inflamáveis, tais como papel, papelão ou película de plástico, ou qualquer material que possa incendiar ou derreter.

- Terminado o aquecimento, retire imediatamente o biberão ou boião. Se o deixar no aquecedor de biberões, a temperatura do alimento continuará a aumentar.
- Tenha o cuidado de seguir sempre as instruções de aquecimento para assegurar que os alimentos não são aquecidos durante demasiado tempo.
- Com este aparelho utilize biberões de plástico aprovados para fervura ou biberões/recipientes de vidro, termoresistentes.
- Não ligue nenhum aparelho cujo cabo ou a ficha estejam danificados, ou após o aparelho ter sofrido qualquer tipo de avaria ou dano. Leve o aparelho ao serviço de assistência autorizado para inspeção, reparação ou regulação.
- O cabo fornecido com o aparelho é curto a fim de diminuir os riscos de se emaranhar ou de alguém tropeçar se o cabo fosse mais comprido.
- As quantidades indicadas na tabela são meramente informativas; se acha que o conteúdo está demasiado quente ou não suficientemente quente para o seu bebé, não hesite em reduzir ou aumentar as quantidades de água. N.B.: o material e a espessura do biberão ou a presença de uma base amovível são tudo elementos que podem influenciar a temperatura do biberão.
- **ATENÇÃO:** para evitar o risco de queimaduras, verifique sempre a temperatura dos alimentos antes de os dar ao seu bebé. Se se tratar de um biberão, agite-o bem para misturar o leite. Deite uma gota na parte de dentro do seu pulso para verificar a temperatura. No caso de um boião, misture o conteúdo e prove para verificar se não está demasiado quente.
- Se o cabo de alimentação elétrica estiver danificado, deve ser substituído pelo fabricante, o serviço de assistência pós-venda ou pessoas com qualificações semelhantes, a fim de evitar situações de perigo.
- Este aparelho não deve ser utilizado por pessoas (incluindo crianças) com deficiência física, mental ou sensorial, ou que não possuam a experiência ou os conhecimentos necessários, a menos que estejam sob vigilância da pessoa responsável pela sua segurança ou que esta lhes explique como usar o aparelho.
- Este aparelho pode ser utilizado por crianças com 8 ou mais anos de idade desde que estejam sob a supervisão de um adulto ou que tenham recebido instruções para a utilização do equipamento com toda a segurança e que compreendam os perigos potenciais.

A limpeza e manutenção não devem ser efetuadas por crianças com menos de 8 anos, ainda que sob a supervisão de um adulto. Mantenha o aparelho e o respetivo cabo fora do alcance das crianças com menos de 8 anos.

- Vigie as crianças para impedir que brinquem com o aparelho.
- Os equipamentos elétricos e eletrónicos devem ser descartados através do sistema de recolha seletiva. Não descarte os equipamentos elétricos e eletrónicos juntamente com os resíduos do-



mésticos indiferenciados; dirija-se a um ponto de recolha seletiva.  Esta marcação indica que na União Europeia o produto não deve ser descartado juntamente com os outros resíduos domésticos.

## SIGA ESTAS INSTRUÇÕES DE SEGURANÇA

- Nunca deixe as crianças sem vigilância quando o aparelho estiver em funcionamento.
- Verifique se a tensão de alimentação elétrica é compatível com o aparelho (consulte as informações existentes na parte inferior do aparelho).
- Utilize este aparelho apenas para aquecer biberões e boiões destinados a bebés. Qualquer outro uso poderá ser perigoso.
- Nunca ligue o aparelho sem uma quantidade de água suficiente.
- Nunca adicione qualquer tipo de produto (água salgada, medicamentos, detergentes) à água, sob pena de danificar o aparelho.
- Nunca utilize o aquecedor de biberões num ambiente húmido nem o coloque diretamente sob uma torneira. Nunca mergulhe o aparelho em água ou outro líquido.
- Nunca deixe o aparelho perto de uma fonte de calor, como radiadores, ou sob a influência direta dos raios solares.
- Use sempre o aquecedor de biberões sobre uma superfície totalmente plana e seca, **fora do alcance das crianças**.
- Não utilize o aquecedor de biberões no exterior.
- Use sempre os cestos para aquecer os boiões, a fim de não danificar o aparelho.
- Não deixe o biberão ou o boião aquecer durante demasiado tempo; isso pode dar origem ao aparecimento de micróbios no leite ou nos outros alimentos.
- Os biberões saem muito quentes do aquecedor. Tenha cuidado ao retirá-los.
- Não desloque o aparelho quando este estiver a funcionar ou contiver água quente.
- Durante o processo de aquecimento, o aparelho pode ficar muito quente. Nunca toque em mais nada a não ser no botão de Ligar/Desligar.
- Deixe o aquecedor arrefecer durante cerca de 15 minutos antes de o utilizar de novo. Nunca toque no interior do reservatório quando o aparelho estiver em funcionamento ou imediatamente após a sua utilização.
- Desligue sempre o aparelho antes de o limpar ou encher, bem como após cada utilização.
- Não deixe o cabo de alimentação na borda de uma mesa ou superfície de trabalho. Não o coloque sobre uma superfície quente. Não deixe o cabo de alimentação pendurado ao alcance das crianças.
- Por razões de segurança, utilize apenas acessórios e peças sobresselentes Badabulle e nunca desmonte o aparelho.
- Não utilize o aparelho se não estiver a funcionar corretamente ou se estiver danificado. Se necessário, contacte o serviço de assistência pós-venda da Badabulle.

## INSTRUÇÕES DE FUNCIONAMENTO

Coloque o aquecedor de biberões sobre uma superfície plana e estável. Tenha cuidado para que o cabo de alimentação esteja fora do alcance das crianças. Ligue o cabo de alimentação a uma tomada.





1. Ligue o cabo de alimentação a uma tomada.
2. Encha o copo medidor (a) de água, conforme o tamanho do biberão que pretende aquecer. Se o líquido que pretende aquecer estiver à temperatura ambiente, veja o lado do copo medidor que apresenta o símbolo . Se o líquido que quer aquecer tiver estado no frigorífico, veja o lado do copo medidor com o símbolo . Por exemplo: se pretender aquecer um biberão de leite de 150 ml que estava no frigorífico, escolha a posição seguinte no copo medidor: Em seguida, deite água no reservatório de aquecimento (b).
3. Coloque o biberão no reservatório de aquecimento (b) do aquecedor de biberões. Sin necesidad de utilizar la cesta (c).
4. Se utilizar um biberão normal/pequeno, coloque o anel adaptador (d) à volta do biberão para aquecer melhor o conteúdo.







- ATENÇÃO: O anel de adaptacao apenas e utilizado com os biberones standard e nunca com os biberones de gargalo largo. Dependendo da utilizacao ou nao utilizacao do anel, as temperaturas poderao sofrer uma grande variacao.
5. Para aquecer um boião, coloque-o no cesto designado (c) e em seguida no reservatório de aquecimento (b). Utilize el anillo adaptador si el tamaño del pitito lo permite.
  6. Carregue no botão de Ligar/Desligar (e) para iniciar o ciclo de aquecimento. O botão de Ligar/Desligar (e) acende com uma luz vermelha, para indicar que o ciclo de aquecimento está em curso. **ATENÇÃO!** O vapor produzido durante o ciclo de aquecimento é extremamente quente. Não toque no aparelho enquanto estiver em funcionamento.
  7. Quando o ciclo de aquecimento termina o aquecedor pára automaticamente e o botão de Ligar/Desligar (e) apaga para indicar que o biberão está pronto.
  8. Retire imediatamente o biberão ou o boião com uma pinça ou um pano, para evitar queimar-se. Para evitar o risco de queimaduras, verifique sempre a temperatura do alimento antes de o dar ao bebé. Se se tratar de um biberão, agite-o bem para misturar o leite. Deite uma gota na parte de dentro do seu pulso para verificar a temperatura. Se for um boião, misture o conteúdo e prove-o para verificar se não está demasiado quente.

As quantidades de água a colocar no doseador indicadas abaixo foram testadas com água à temperatura ambiente (20° C), na Primavera. Tempo dado apenas a título indicativo. Consoante o material ou o formato do seu biberão, as temperaturas obtidas poderão variar. Se achar que a temperatura está demasiado quente ou não está suficientemente quente, aumente ou diminua muito ligeiramente as quantidades de água para o doseador indicadas na tabela abaixo.

**ATENÇÃO:** a utilização do anel de adaptação aumenta a eficácia do aquecedor de biberões. Quando o utilizar, reduza a quantidade de água no doseador. O tempo de aquecimento será igualmente reduzido.

BIBERÃO	Para um biberão à temperatura ambiente (20 °C) 		Para um biberão que estava no frigorífico (4 °C) 	
	Gradação correspondente para a quantidade de água (ml) a colocar no doseador	Tempo de aquecimento 	Gradação correspondente para a quantidade de água (ml) a colocar no doseador	Tempo de aquecimento 
60 ml	60 ml (= 6 ml)	1'36	60 ml (= 9 ml)	2'38
90 ml	90 ml (= 8 ml)	2'02	90 ml (= 11 ml)	3'00
120 ml	120 ml (= 10 ml)	2'25	120 ml (= 12 ml)	3'30
150 ml	150 ml (= 11 ml)	2'55	150 ml (= 13 ml)	3'40
180 ml	180 ml (= 11,5 ml)	3'02	180 ml (= 13,5 ml)	4'22
210 ml	210 ml (= 12 ml)	3'13	210 ml (= 14 ml)	4'50
240 ml	240 ml (= 12,5 ml)	3'23	240 ml (= 14,5 ml)	5'07
270 ml	270 ml (= 13 ml)	3'34	270 ml (= 15 ml)	5'22
300 ml	300 ml (= 13,5 ml)	3'45	300 ml (= 16 ml)	5'36
330 ml	330 ml (= 14 ml)	3'50	330 ml (= 17 ml)	5'42

BOIÃO	Para um boião à temperatura ambiente (20 °C) 		Para um boião que estava no frigorífico (4 °C) 	
	Gradação correspondente para a quantidade de água (ml) a colocar no doseador	Tempo de aquecimento 	Gradação correspondente para a quantidade de água (ml) a colocar no doseador	Tempo de aquecimento 
120 g	90 ml (= 8 ml)	2'15	330 ml (= 17 ml)	4'20
200 g	120 ml (= 10 ml)	2'55	60 ml + 60 ml (= 9 ml + 9 ml = 18 ml)	5'10

EXEMPLO: **60 ml + 60 ml** significa que é preciso:

1/ Encher o doseador até à marca de gradação **60 ml** e deitar o conteúdo no recipiente

2/ Encher novamente o doseador até à marca de gradação **60 ml** e deitar o conteúdo no recipiente.

## MANUTENÇÃO

### Limpeza:

- Espere até que o aquecedor arrefeça antes de o limpar
- Desligue sempre o aparelho antes de o limpar
- Nunca mergulhe o aparelho em água e não o encha completamente de água
- Nunca utilize detergentes para limpar o aparelho
- Utilize um pano ligeiramente húmido para o limpar no interior e no exterior
- O anel adaptador, o copo medidor e os cestos para boiões podem ser lavados na máquina de lavar loiça

### Descalcificação:

Não utilize produtos de descalcificação. Dependendo da dureza da água, após algum tempo pode formar-se uma camada de calcário no reservatório (b). Para que o esterilizador funcione corretamente, o reservatório deve ser descalcificado regularmente. Proceda do seguinte modo: misture 100 ml de água quente com 100 ml de vinagre branco e despeje no reservatório (b) Deixe atuar durante 30 minutos e, em seguida, esvazie o aparelho. Utilize um pano húmido para limpar.

## RESOLUÇÃO DE PROBLEMAS

### O aparelho não aquece:

- Verifique se o botão de Ligar/Desligar está devidamente ligado
- Verifique se o aparelho está corretamente ligado
- Verifique se o reservatório está demasiado calcificado e descalcifique, se necessário

### Os ciclos de aquecimento são demasiado longos ou demasiado curtos:

- Está a utilizar uma quantidade de água excessiva ou insuficiente. Adapte a quantidade de água em função da temperatura pretendida:
- Mais água = mais quente
  - Menos água = menos quente

## POPIS VÝROBKU

- a - Sklo dávkovače
- b - Ohřívací nádrž
- c - Košík
- d - Adaptační kroužek
- e - Tlačítko chodu
- f - Napájecí kabel

## TECHNICKÉ CHARAKTERISTIKY

Elektrické napájení: AC 220-240 V ~ 50 Hz  
Příkon: 300 W

### Rychlost:

- 2 minuty 55 sekund pro kojeneckou láhev s 150 ml (použití v domácnosti - pokojové teplotě).
- 2 minuty 15 sekund pro kojeneckou láhev s 120 ml (použití v domácnosti - pokojové teplotě).

**Univerzální:** pro většinu ohřívačů.

## UPOZORNĚNÍ

### NEDODRŽENÍ TĚCHTO POKYŇŮ MŮŽE ZPŮSOBIT OPAŘENÍ NEBO POŠKOZENÍ VAŠEHO VÝROBKU.

Výrobek je určen pro použití pouze dospělými osobami.

Při používání elektrických spotřebičů je třeba **VŽDY** dodržovat základní bezpečnostní opatření, včetně následujících:

#### • PŘED POUŽITÍM SI PŘEČTĚTE VŠECHNY POKYNY.

- Během používání ohřívače obsahuje horkou vodu. Když je spotřebič v provozu, nepřemísťujte jej.
- Ohřívač a jeho napájecí kabel uchovávejte vždy mimo dosah dětí.
- Než zapojíte ohřívač pro jeho první použití, ujistěte se, že je napětí kompatibilní s vaší dodávkou energie – zkontrolujte hodnoty vyražené na spodní straně přístroje.
- Pokud zařízení nepoužíváte a než zahájíte jeho čištění, odpojte jej ze zásuvky.
- Při použití v domácnostech spotřebič připojujte k pouze řádně uzemněným zásuvkám. Pro ochranu před úrazem elektrickým proudem neponojujte kabel, zástrčku nebo spotřebič do vody nebo jiné kapaliny. Zařízení čistěte pouze navlhčeným hadříkem.
- Když je spotřebič používán dětmi nebo v jejich blízkosti, je nutný vždy přísný dohled. Tento spotřebič není určen pro použití dětmi.
- Toto zařízení není určeno pro komerční účely. Nepoužívejte tento spotřebič k žádnému jinému účelu, než je jeho zamýšlené použití.
- Nenechávejte kabel viset přes hranu stolu nebo roh ani nenechte, aby se dotýkal horkého povrchu.
- Veźměte prosím na vědomí, že předehřev není nutný ani doporučovaný.
- Pouze před zapnutím přístroje do něj nalijte doporučené množství vodovodní vody. Na druhou stranu před zapnutím spotřebiče nevylévejte přebytek vody.
- Spotřebič neumísťujte do blízkosti horkého plynového nebo elektrického hořáku nebo do rozehřáté trouby.
- Pokud je ohřívač během provozu pokryt hořlavým materiálem (záclony, závěsy, stěny apod.) nebo se jich dotýká, může nastat požár.

**Při provozu spotřebiče nepokládejte na jeho horní stranu žádné předměty.**

- Nezakrývejte ohřívač kovovou fólií. To by způsobilo přehřátí spotřebiče. Na ohřívač ani do jeho blízkosti neumísťujte žádné hořlavé materiály, jako je papír, lepenka nebo plastová fólie, nebo jakýkoli jiný materiál, který lze zapálit nebo který se taví.

- Když je ohřívání dokončeno, okamžitě láhev či nádobu na jídlo vyjměte. Pokud ji necháte v ohřívači, teplota jídla se bude nadále zvyšovat.
  - Ujistěte se, že jsou vždy dodržovány pokyny pro ohřívání, aby bylo zajištěno, že jídlo nebude ohříváno příliš dlouho.
  - S tímto spotřebičem používejte schválené plastové lahve pro vaření nebo skleněné, teplu odolné lahve/nádoby.
  - Neprovazujte spotřebič s poškozeným kabelem nebo zástrčkou, nebo pokud má spotřebič poruchu nebo byl jakkoli poškozen. Odnešte spotřebič do nejbližšího autorizovaného servisu, aby jej přezkoušeli, opravili nebo nastavili.
  - U spotřebiče je krátký napájecí kabel, aby se snížilo riziko zamotání se do delšího kabelu nebo zakopnutí o delší kabel.
  - Množství vody udané v tabulce je čisté informativní; pokud se domníváte, že obsah je pro vaše dítě příliš malý nebo nedostatečný ohřátý, neváhejte snížit nebo zvýšit množství vody. Pozn.: na teplotu kojenecké láhve mohou mít rovněž vliv materiál, tloušťka kojenecké láhve nebo přítomnost snímatelné desky.
  - **POZOR:** abyste zabránili veškerému riziku popálení, vždy zkontrolujte teplotu potravy dříve, než ji podáte vašemu dítěti. V případě kojenecké láhve ji dobře protřepejte, aby se mléko promíchalo. Nalijte kapku nápoje na vaše zápěstí, abyste zkontrolovali teplotu. V případě malé nádoby obsah promíchejte a pokrm ochutnejte, abyste zjistili, zda není příliš horký.
  - Pokud je napájecí kabel poškozený, je třeba, aby jej výrobce, prodejní servis nebo podobně kvalifikované osoby vyměnily a tím se předešlo nebezpečí.
  - Tento přístroj nesmí být používán osobami (včetně dětí) s tělesným, mentálním nebo smyslovým postižením nebo osobami, které nemají patřičné zkušenosti nebo znalosti, s výjimkou, že jsou pod dozorem zodpovědné osoby, která jim vysvětlí, jak přístroj správně používat.
  - Tento přístroj smí být používán dětmi staršími 8 let, za předpokladu, že jsou pod dohledem dospělé osoby nebo jim byly předány pokyny ohledně zcela bezpečného používání přístroje a dále, že porozuměly případnému nebezpečí. Čištění a údržbu nesmějí provádět děti mladší 8 let, ani pod dozorem dospělé osoby. Přístroj a jeho kabel uchovávejte mimo dosah dětí mladších 8 let.
  - Sledujte děti, abyste se ujistili, že si s přístrojem nehrají.
  - Je třeba provádět v souladu s předpisy ohledně tříděného odpadu. Elektrická a elektronická zařízení nevyhazujte spolu se směsným nebo netříděným odpadem; obraťte se na sběrné místo.
-  Toto označení znamená, že v rámci Evropské unie nesmí být toto zařízení vyřazováno spolu s dalším odpadem z domácnosti.





# DODRŽUJTE LASKAVĚ BEZPEČNOSTNÍ POKYNY

- Nikdy nenechávejte vaše dítě bez dozoru, pokud je přístroj v provozu.
- Zkontrolujte, zda je napájecí elektrické napětí kompatibilní s přístrojem (viz informace uvedené pod přístrojem).
- Tento přístroj používejte pouze na ohřívání kojeneckých láhví a malých nádob s kojeneckou stravou. Jakékoliv jiné použití by mohlo být nebezpečné.
- Nikdy přístroj nezapínajte dříve, než do něj nalijete dostatečné množství vody.
- Do vody nikdy nepřidávejte žádné další přípravky (slanou vodu, léky, čistící přípravky), aby nedošlo k poškození přístroje.
- Ohřivač kojenecké láhve nikdy nepoužívejte ve vlhkém prostředí a nikdy jej nevládejte přímo pod kohoutek. Přístroj nikdy neponořujte do vody ani do žádné jiné kapaliny.
- Přístroj nikdy nenechávejte v blízkosti zdroje tepla, jako je radiátor nebo sluneční paprsky.
- Ohřivač kojenecké láhve vždy umístěte na plochý a suchý povrch, **mimo dosah dětí**.
- Ohřivač kojenecké láhve nikdy nepoužívejte venku.
- Pokud nechcete přístroj poškodit, používejte pro ohřev nádob s kojeneckou stravou vždy košíky.
- Nikdy nenechávejte kojeneckou láhev nebo nádobu s kojeneckou stravou dlouho ohřívat; mohlo by to vést k rozšíření mikrobů v mléce nebo v potravě.

- Kojenecké láhve jsou po vyjmutí z ohřivače velmi teplé. Dejte pozor při jejich vyjímání.
- Nepřemísťujte přístroj, pokud je zapnutý nebo pokud obsahuje horkou vodu.
- Během procesu ohřívání se může přístroj velice zahřát. Nikdy se nedotýkejte jiné části než spínačového tlačítka.
- Před opětovným používáním přístroje nechte ohřivač kojenecké láhve nejprve 15 minut vychladnout. Nikdy se nedotýkejte vnitřní části nádrže, pokud je přístroj v provozu nebo těsně po jeho použití.
- Před čištěním nebo plněním a rovněž po každém použití přístroje vždy nejprve odpojte.
- Napájecí kabel nenechávejte na kraji stolu nebo pracovní desky. Nenechávejte jej na horkém povrchu. Napájecí kabel nenechávejte v dosahu dětí.
- Z důvodu bezpečnosti používejte pouze příslušenství a náhradní díly značky Badabulle a přístroj nikdy nedemontujte.
- Nepoužívejte přístroj, pokud nefunguje správně nebo je poškozen. V takovém případě kontaktujte zákaznický servis Badabulle.

## POKYNY K POUŽÍVÁNÍ





Ohřivač kojenecké láhve umístěte na rovný a stabilní povrch. Dbejte, aby byl napájecí kabel ohřivače kojenecké láhve mimo dosah dětí. Připojte napájecí kabel do elektrické zásuvky.





1. Připojte napájecí kabel do elektrické zásuvky.
2. Naplňte skleněnou měrku (a) vodou v závislosti na velikosti kojenecké láhve, kterou chcete ohřát. Pokud je tekutina, kterou chcete ohřát, o pokojové teplotě, řiďte se stranou skleněné měrky zobrazující piktogram . Pokud je tekutina, kterou chcete ohřát z lednice, řiďte se stranou skleněné měrky zobrazující piktogram . Např.: pokud si přejete ohřát kojeneckou láhev s mlékem s 150 ml, která byla v lednici, zvolte na skleněné měrce následující polohu: Poté nalijte vodu do nádrže ohřivače (b).
3. Kojeneckou láhev vložte do ohřivač nádrže (b) ohřivače kojenecké láhve. Není nutné používat košík (c).
4. Pokud používáte standardní/malou kojeneckou láhev, nasadte okolo kojenecké láhve adaptační kroužek (d), aby se obsah lépe ohřál.  
UPUOZORNĚNÍ : Adaptační kroužek se používá se standardními lahvemi a není vhodný pro lahve se širokým hrdlem. Použití či nepoužití adaptačního kroužku může výrazně ovlivnit teplotu obsahu lahve.



5. Pro ohřev malé nádoby s pokrmem vložte nádobu do určeného košíku (c), poté do ohřivač nádrže (b). Pokud to velikost nádob umožňuje, použijte adaptační kroužek.
6. Stiskněte tlačítko chodu (e), abyste zahájili ohřivač cyklus. Tlačítko chodu (e) se rozsvítí červeně, aby signalizovalo, že právě probíhá ohřivač cyklus.  
POZOR! Pára, která vzniká během ohřivač cyklu, je extrémně horká. Nikdy se přístroje nedotýkejte, pokud je v provozu.
7. Ohřivač kojenecké láhve se vypne automaticky, jakmile je ohřivač cyklus dokončen. Tlačítko chodu (e) zhasne, aby vám signalizovalo, že je ohřivač kojenecké láhve připraven.
8. Kojeneckou láhev nebo nádobu s kojeneckou stravou okamžitě vyjměte pomocí kleští nebo utěrky, neboť jsou velice horké. Abyste zabránili veškerému riziku popálení, zkontrolujte vždy teplotu potravy dříve, než ji dáte vašemu dítěti. V případě kojenecké láhve ji dobře protřepejte, aby se mléko promíchalo. Nalijte kapku nápoje na vaše zápěstí, abyste zkontrolovali teplotu. U malé nádoby s příkrmem promíchejte obsah a ochutnejte pokrm, abyste zjistili, zda není příliš horký.

Množství vody pro odměrku uvedené v následující tabulce byla testována s použitím vody pokojové teploty (20° C). Čas je uveden pouze orientačně. Získaná teplota může být rozdílná v závislosti na materiálu a tvaru vaší kojenecké láhve. V případě, že obsah láhve je málo anebo příliš teplý, mírně zvýšte anebo snižte množství vody v odměrce uvedené v tabulce.  
POZOR: použití adaptačního kroužku zvyšuje účinnost ohřivače lahvi. Pokud jej použijete, je nutné vylít menší množství vody do pouzdra. Jeho použitím se rovněž zkrátí doba ohřívání.

KOJENECKÁ LÁHEV	Pro kojeneckou láhev o pokojové teplotě (20 °C) 		Pro kojeneckou láhev vyjmutou z lednice (4 °C) 	
	Odpovídající množství vody (ml) potřebné nalít do měřky	Čas ohřevu 	Odpovídající množství vody (ml) potřebné nalít do měřky	Čas ohřevu 
60 ml	60 ml (= 6 ml)	1'36	60 ml (= 9 ml)	2'38
90 ml	90 ml (= 8 ml)	2'02	90 ml (= 11 ml)	3'00
120 ml	120 ml (= 10 ml)	2'25	120 ml (= 12 ml)	3'30
150 ml	150 ml (= 11 ml)	2'55	150 ml (= 13 ml)	3'40
180 ml	180 ml (= 11,5 ml)	3'02	180 ml (= 13,5 ml)	4'22
210 ml	210 ml (= 12 ml)	3'13	210 ml (= 14 ml)	4'50
240 ml	240 ml (= 12,5 ml)	3'23	240 ml (= 14,5 ml)	5'07
270 ml	270 ml (= 13 ml)	3'34	270 ml (= 15 ml)	5'22
300 ml	300 ml (= 13,5 ml)	3'45	300 ml (= 16 ml)	5'36
330 ml	330 ml (= 14 ml)	3'50	330 ml (= 17 ml)	5'42

MALÝ PŘÍKRM	Pro nádoby s malým příkrmem o pokojové teplotě (20 °C) 		Pro nádoby s malým příkrmem vyjmuté z lednice (4 °C) 	
	Odpovídající množství vody (ml) potřebné nalít do měřky	Čas ohřevu 	Odpovídající množství vody (ml) potřebné nalít do měřky	Čas ohřevu 
120 g	90 ml (= 8 ml)	2'15	330 ml (= 17 ml)	4'20
200 g	120 ml (= 10 ml)	2'55	60 ml + 60 ml (= 9 ml + 9 ml = 18 ml)	5'10

NAPŘÍKLAD: 60 ml + 60 ml znamená, že je potřeba:

- 1/ Naplnit pouzdro až k hladině 60 ml a vylít do nádoby
- 2/ Naplnit znovu pouzdro až k hladině 60 ml a vylít do nádoby.

## ÚDRŽBA

### Čištění:

- Před čištěním počkejte, až ohříváč kojenecké láhve vychladne
- Před čištěním vždy vypojte přístroj ze zásuvky
- Přístroj nikdy neponořujte do vody a neplňte jej vodou až po okraj
- Pro čištění přístroje nikdy nepoužívejte čisticí prostředky
- Použijte lehce navlhčený hadřík pro očištění zvenku a zevnitř
- Adaptační kroužek, skleněnou odměrku a košíčky na malé příkrmy lze mýt v myčce na nádobí

### Odstranění vodního kamene:

Nepoužívejte prostředky k odstranění vodního kamene. V závislosti na tvrdosti používané vody se může po nějaké době v nádrži (b) vytvořit vrstva vodního kamene. Aby přístroj fungoval odpovídajícím způsobem, je potřeba, aby byl v nádrži vodní kámen pravidelně odstraňován.

Postupujte následovně: smíchejte 100 ml vody a 100 ml bílého octa a nalijte vše do nádrže (b). Nechte působit po dobu 30 minut, poté přístroj vyprázdněte. Pro čištění použijte vlhký hadřík.

## ŘEŠENÍ PROBLÉMŮ

### Ohříváč kojenecké láhve se neohřívá:

- Zkontrolujte, zda je dobře stisknuté tlačítko chodu
- Zkontrolujte, zda je přístroj správně zapojen
- Zkontrolujte, zda není nádrž příliš zanesena vodním kamenem, v případě potřeby kamen odstraňte

### Ohřívací cykly jsou příliš dlouhé nebo příliš krátké:

Používáte příliš mnoho nebo příliš málo vody. Uzpůsobte množství vody podle teploty, které chcete dosáhnout:

- Více vody = teplejší
- Méně vody = méně teplé

- a - قرنة  
b - الخزان  
c - سلة  
d - حلقة المحول  
e - على زر  
f - كابل الطاقة

قد يؤدي عدم اتباع هذه التعليمات إلى حروق أو تلف منتجك. لاستخدام الكبار فقط، عند استخدام الأجهزة الكهربائية، يجب عليك ذلك دائماً اتباع احتياطات السلامة الأساسية، بما في ذلك ما يلي: اقرأ جميع التعليمات قبل الاستخدام.

عند الاستخدام، يحتوي جهاز تسخين الزجاجات على ماء ساخن. لا تحرك الجهاز أثناء استخدامه. احتفظ دائماً بالزجاجة دافئة وسلك الطاقة بعيداً عن متناول الأطفال. قبل توصيل جهاز تسخين الزجاجات لأول استخدام، تأكد من أن الجهد الكهربائي متوافق مع مصدر الطاقة الخاص بك عن طريق التحقق من المعلومات المحفورة على قاعدة الجهاز. عندما لا يكون الجهاز قيد الاستخدام وقبل تنظيفه، افصله من مقبس الحائط. قم بتوصيل الجهاز بمنفذ مؤرّضة بشكل صحيح للاستخدام المنزلي فقط. للحماية من الصدمات الكهربائية، لا تغمر السلك أو القابس أو الجهاز في الماء أو أي سائل آخر. قم بتنظيف الجهاز بقطعة قماش مبللة فقط. احرص دائماً على ممارسة الإشراف الدقيق عند استخدام الجهاز من قبل الأطفال أو بالقرب منهم. لا ينبغي استخدام هذا الجهاز من قبل الأطفال. هذا الجهاز غير مخصص للأغراض التجارية. لا تستخدم هذا الجهاز لأي غرض آخر غير المقصود. لا تدع السلك يتدلى على حافة أو زاوية من الطاولة ولا تتركه يلمس سطحاً ساخناً. ملاحظة: التسخين المسبق ليس ضرورياً أو موصى به. صب فقط الكمية الموصى بها من ماء الصنبور في الجهاز قبل تشغيله. احرص على عدم سكب الكثير من الماء قبل تشغيل الطاقة. لا تضع الجهاز بالقرب من موقد كهربائي أو غازي ساخن أو في فرن ساخن. يمكن أن ينشب حريق إذا كان سخان الزجاجات مغطى أو ملامساً لمواد قابلة للاشتعال، بما في ذلك الستائر والسائتر والجدران وما إلى ذلك. عندما تكون في **العملية**، لا تضع أي شيء فوق الجهاز عندما يكون قيد التشغيل.

«لا تقم بتغطية جهاز تسخين الزجاجات بورق الألمنيوم. سيؤدي ذلك إلى ارتفاع درجة حرارة الجهاز. لا تضع مادة قابلة للاشتعال، مثل الورق أو الكرتون أو غلاف بلاستيكي أو أي مادة أخرى يمكن أن تشتعل فيها النيران أو تدوب، على أو بالقرب من سخان الزجاجات. عند اكتمال التسخين، أخرج الزجاجات أو البرطمان على الفور. إذا تركتها في الزجاجات دافئة، ستستمر درجة حرارة محتوياتها في الارتفاع. تأكد من اتباع قواعد التسخين دائماً للتأكد من عدم تسخين المحتويات لفترة طويلة. استخدم عبوات بلاستيكية أو عبوات زجاجية مقاومة للحرارة. لا تستخدم أي جهاز به سلك أو قابس تالف أو بعد.

عطل أو تلف من أي نوع. أعد الجهاز إلى أقرب مركز خدمة معتمد لفحصه أو إصلاحه أو تعديله. كبل الطاقة المزود قصير لتقليل مخاطر التشابك والتعثر فوفه. الكميات الواردة في الجدول غنية بالمعلومات فقط؛ إذا كنت تعتقد أن المحتويات ساخنة جداً أو ليست ساخنة بدرجة كافية لطفلك، فلا تتردد في تقليل أو زيادة كميات الماء. ملحوظة: المادة، سمك الزجاجات أو وجود قاعدة قابلة للإزالة كلها عناصر يمكن أن يكون لها تأثير على درجة حرارة الزجاجات. إذا كنت تعتقد أن المحتويات ساخنة جداً أو ليست ساخنة بدرجة كافية لطفلك، فلا تتردد في تقليل أو زيادة كميات الماء. ملحوظة: المادة، سمك الزجاجات أو وجود قاعدة قابلة للإزالة كلها عناصر يمكن أن يكون لها تأثير على درجة حرارة الزجاجات. إذا كنت تعتقد أن المحتويات ساخنة جداً أو ليست ساخنة بدرجة كافية لطفلك، فلا تتردد في تقليل أو زيادة كميات الماء. ملحوظة: المادة، سمك الزجاجات أو وجود قاعدة قابلة للإزالة كلها عناصر يمكن أن يكون لها تأثير على درجة حرارة الزجاجات.

حذاري: لتجنب أي خطر للإصابة بحروق، تحقق دائماً من درجة حرارة الطعام قبل إعطائه لطفلك. في حالة الزجاجات، رجمها جيداً لمزج الحليب. ضع قطرة داخل معصمك لفحص درجة الحرارة. في حالة القدر الصغير، اخلطي المحتويات وتدقها للتأكد من أنها ليست ساخنة جداً. في حالة تلف كبل مصدر الطاقة، يجب استبداله من قبل الشركة المصنعة أو خدمة ما بعد البيع أو الأشخاص ذوي المؤهلات المماثلة، وذلك لتجنب أي خطر. يجب عدم استخدام هذا الجهاز من قبل الأشخاص (بما في ذلك الأطفال) من ذوي الإعاقات الجسدية أو العقلية أو الحسية، أو الأشخاص الذين ليس لديهم الخبرة أو المعرفة اللازمة

يمكن استخدام هذا الجهاز من قبل الأطفال الذين تبلغ أعمارهم 8 سنوات أو أكثر بشرط أن يكونوا تحت إشراف شخص بالغ أو تلقوا تعليمات بشأن الاستخدام الآمن للجهاز، وأن يفهموا المخاطر المحتملة. يجب ألا يتم التنظيف والصيانة من قبل الأطفال دون سن 8 سنوات، تحت إشراف الكبار. احتفظ بالجهاز وسلكه بعيداً عن متناول الأطفال دون سن 8 سنوات. قم بالإشراف على الأطفال للتأكد من أنهم لا يلعبون بالجهاز. يجب التخلص من نفايات المعدات الكهربائية والإلكترونية وفقاً للتجميع المفصل. لا تتخلص من المعدات الكهربائية والإلكترونية مع النفايات المنزلية غير المصنفة؛ اذهب إلى نقطة تجميع انتقائية.

## تعليمات السلامة

• لا تترك طفلك بدون إشراف أبداً عندما يكون الجهاز قيد التشغيل. • تحقق من أن جهد إمداد الكهرباء متوافق مع الجهاز (انظر المعلومات الموجودة أسفل الجهاز). • استخدم هذا الجهاز فقط مع زجاجات الأطفال الدافئة وأوعية طعام الأطفال. قد يكون أي استخدام آخر خطيراً. • لا تقم مطلقاً بتشغيل الجهاز قبل صب كمية كافية من الماء فيه. • لا تقم أبداً بإضافة منتجات من أي نوع (الماء المالح، الأدوية، المنظفات) إلى الماء، حتى لا تتلف الجهاز. • لا تستخدم

مطلقاً جهاز تسخين الزجاجات في بيئة رطبة ولا تضعه تحت الحنفية مباشرة. لا تغمر الجهاز في الماء أو أي سائل آخر. • لا تترك الجهاز بالقرب من مصدر حرارة مثل المبرد أو ضوء الشمس المباشر. • استخدم دائماً جهاز تسخين الزجاجات على سطح مستو وجاف تماماً بعيداً عن متناول الأطفال. • لا تستخدم جهاز تسخين الزجاجات بالخارج. • استخدم دائماً جهاز تسخين الزجاجات. سلة لتدفئة برطمانات الأطفال إذا كنت لا ترغب في إتلاف الجهاز. • لا تدع الزجاجات أو

مرة أخرى. لا تلمس أبداً داخل الخزان عندما يكون الجهاز قيد التشغيل أو بعد الاستخدام مباشرة. افصل الجهاز دائماً عن الكهرباء قبل تنظيفه أو ملئه وبعد كل استخدام. لا تترك سلك الطاقة على حافة الطاولة أو سطح العمل. لا تضعه على سطح ساخن. لا تدع سلك الطاقة يتدلى لأسفل في متناول الأطفال. لأسباب تتعلق بالسلامة، استخدم فقط ملحقات وقطع غيار Badabulle ولا تقم أبداً بفك الجهاز. لا تستخدم جهازك إذا كان لا يعمل بشكل صحيح أو في حالة تلفه. في هذه الحالة، اتصل بخدمة ما بعد البيع Badabulle.

برطمان الأطفال يسخن لفترة طويلة؛ هذا يمكن أن يؤدي إلى ظهور الجراثيم في الحليب أو في الطعام. • لا تدع الزجاجة أو القصرية تسخن لفترة طويلة؛ هذا يمكن أن يؤدي إلى ظهور الجراثيم في الحليب أو في الطعام. • لا تدع الزجاجة أو القصرية تسخن لفترة طويلة؛ هذا يمكن أن يؤدي إلى ظهور الجراثيم في الحليب أو في الطعام.

تكون الزجاجات ساخنة جداً عند خروجها من مدفأة الزجاجة. كن حذراً عند إزالتها. لا تحرك الجهاز عندما يكون قيد التشغيل أو يحتوي على ماء ساخن. أثناء عملية التسخين، قد يصبح الجهاز ساخناً جداً. لا تلمس أبداً أي شيء بخلاف زر الطاقة. اتركي سخان الزجاجة يبرد لمدة 15 دقيقة قبل استخدامه.

## مقبلة

التنظيف: انتظر حتى تبرد زجاجة تسخين الزجاجة قبل تنظيفها. افصل الجهاز دائماً عن الكهرباء قبل تنظيفه. لا تغمر الجهاز بالماء ولا تملأه بالماء بالكامل. لا تستخدم المنظفات مطلقاً لتنظيف الجهاز. استخدم قطعة قماش مبللة قليلاً لتنظيف الداخل والخارج. يمكن وضع حلقة المهائج والجراب وسلّة البرطمانات الصغيرة في غسالة الأطباق. إزالة الترسبات: لا تستخدم منتجات إزالة الترسبات الكلسية. اعتماداً على درجة عسر الماء المستخدم، قد تتكون طبقة المقياس بعد فترة من الوقت في الخزان (ب). لكي يعمل جهاز تسخين الزجاجات بشكل صحيح، يجب إزالة الترسبات عن الخزان بانتظام، واستمر على النحو التالي: اخلط 100 مل من الماء الساخن مع 100 مل من الخل الأبيض واسكب الكل في الخزان (ب). اتركه للعمل لمدة 30 دقيقة، ثم قم بإفراغ الجهاز. ثم استخدم قطعة قماش مبللة لتنظيفه.







**BADABULLE**

